

**ЛАБОРАТОРНАЯ РАБОТА 23.
ВЫПОЛНЕНИЕ ПРОСТРАНСТВЕННОЙ СБОРОЧНОЙ МОДЕЛИ,
ДОБАВЛЕНИЕ ДЕТАЛИ НА МЕСТЕ, РАЗНЕСЕНИЕ КОМПОНЕНТОВ.**

Задание. По данным моделям-заготовкам (основание, плита, крышка) выполните пространственную сборочную модель и спецификацию.

Выполните деталь «Втулка», рис. 1. Пример приведен на рис. 2,

74. Данные на детали и сборочные изделия приведены в спецификации. Скопируйте модели-заготовки и сохраните их под именами согласно табл. 1.

1. Отредактируйте детали.
2. Создайте документ «Сборка» и сохраните его под именем КГ ПР28.01.02.03.000 СБ (обозначение введите согласно Вашим данным).
3. Командой *Добавить из файла* последовательно добавьте три детали (основание, плита, крышка) и выполните необходимые сопряжения.
4. Выполните деталь «Втулка», рис. 1, способом «Добавление детали на месте».
5. Создайте соединения стандартными элементами: болтовое; винтовое; шпилечное.
6. Выполните полезный ступенчатый разрез, рис. 2.
7. Разнесите детали (компоненты), рис. 3.



Рис. 1



Рис. 2

Таблица 1

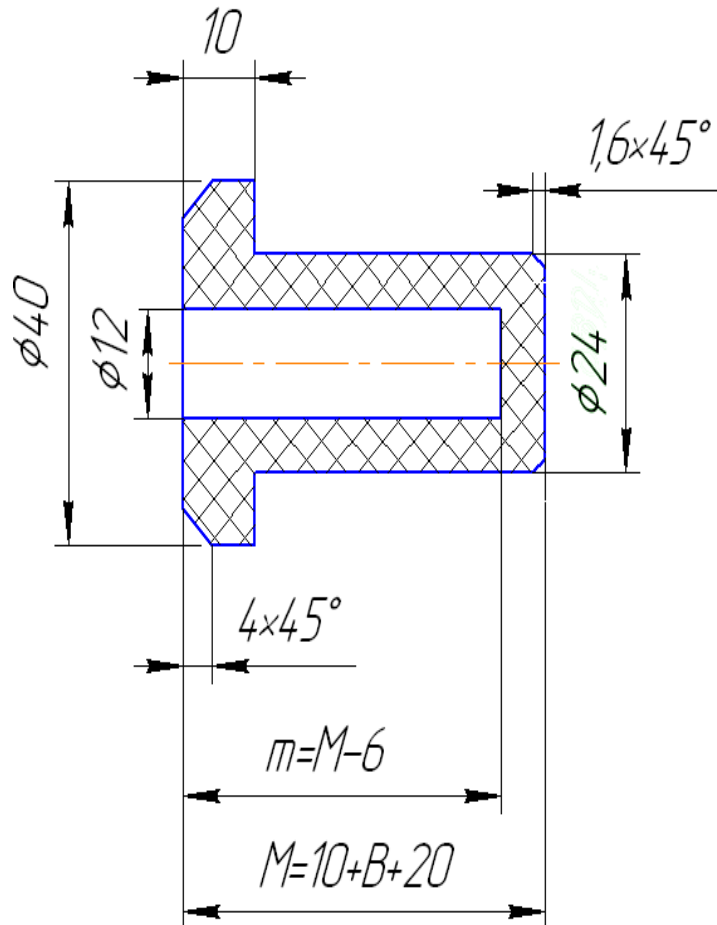
Чертеж	Обозначение чертежей-заготовок	Обозначение скопированных чертежей
Основание	КГ ПР28.00.00.00.001	КГ ПР28.01.02.03.001
Плита	КГ ПР28.00.00.00.002	КГ ПР28.01.02.03.002
Крышка	КГ ПР28.00.00.00.003	КГ ПР28.01.02.03.003



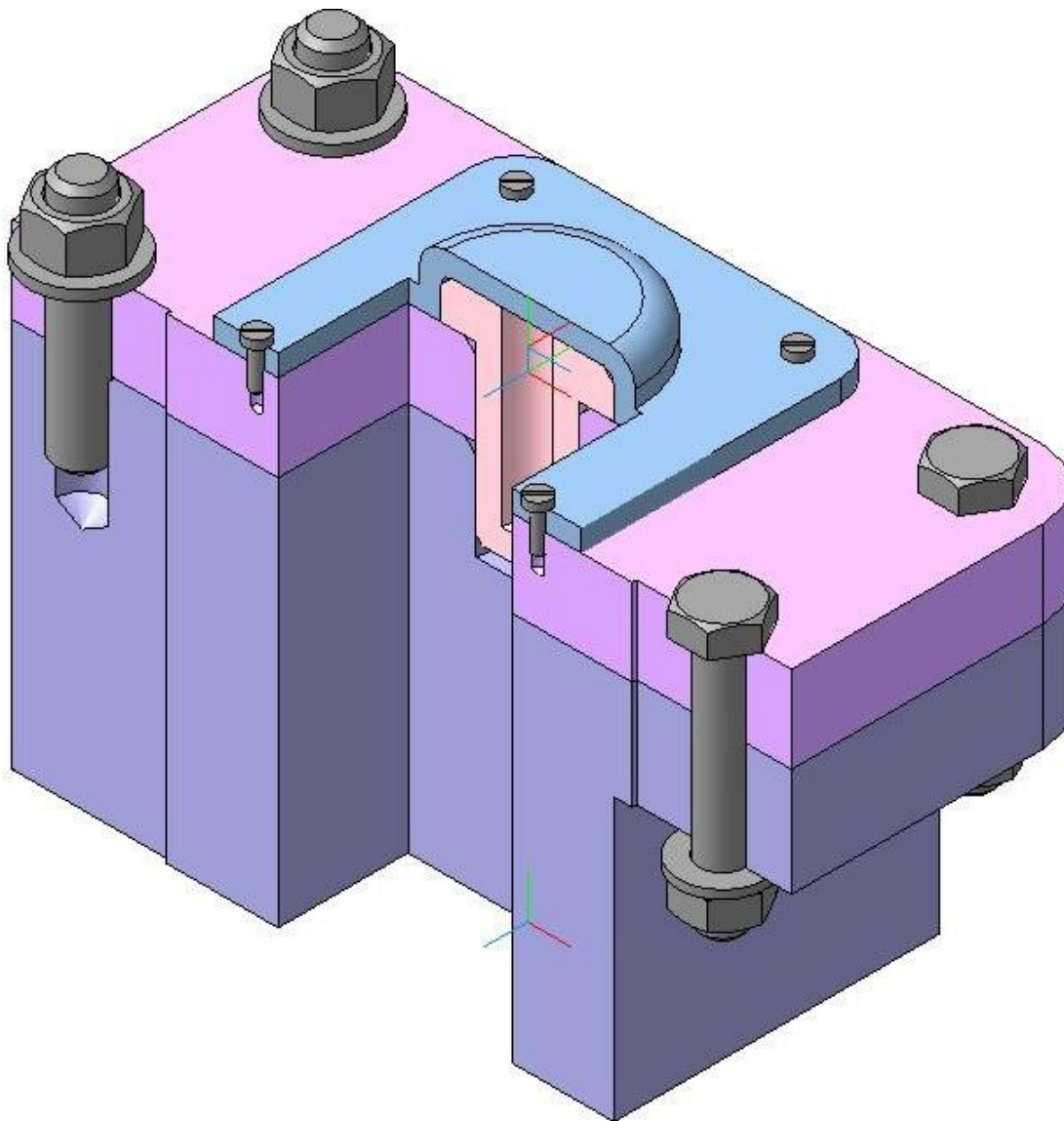

Рис. 3

1. Скопируйте детали-заготовки и сохраните модели под именами, приведенными в табл. 1.

• Откройте модель детали «Основание» и нажмите кнопку **Переменные**  на панели *Стандартная*.³ В открывшемся окне раскройте: **Операция выдавливания 1 – Эскиз 1**. В данной детали значение толщины «А» (переменная А) равно 50 мм, а должно быть «25». Чтобы изменить значение толщины установите курсор в графу «Выражение» и введите значение «25», рис. 4. Нажмите клавишу [Enter] и кнопку **Перестроить**  (или F5).

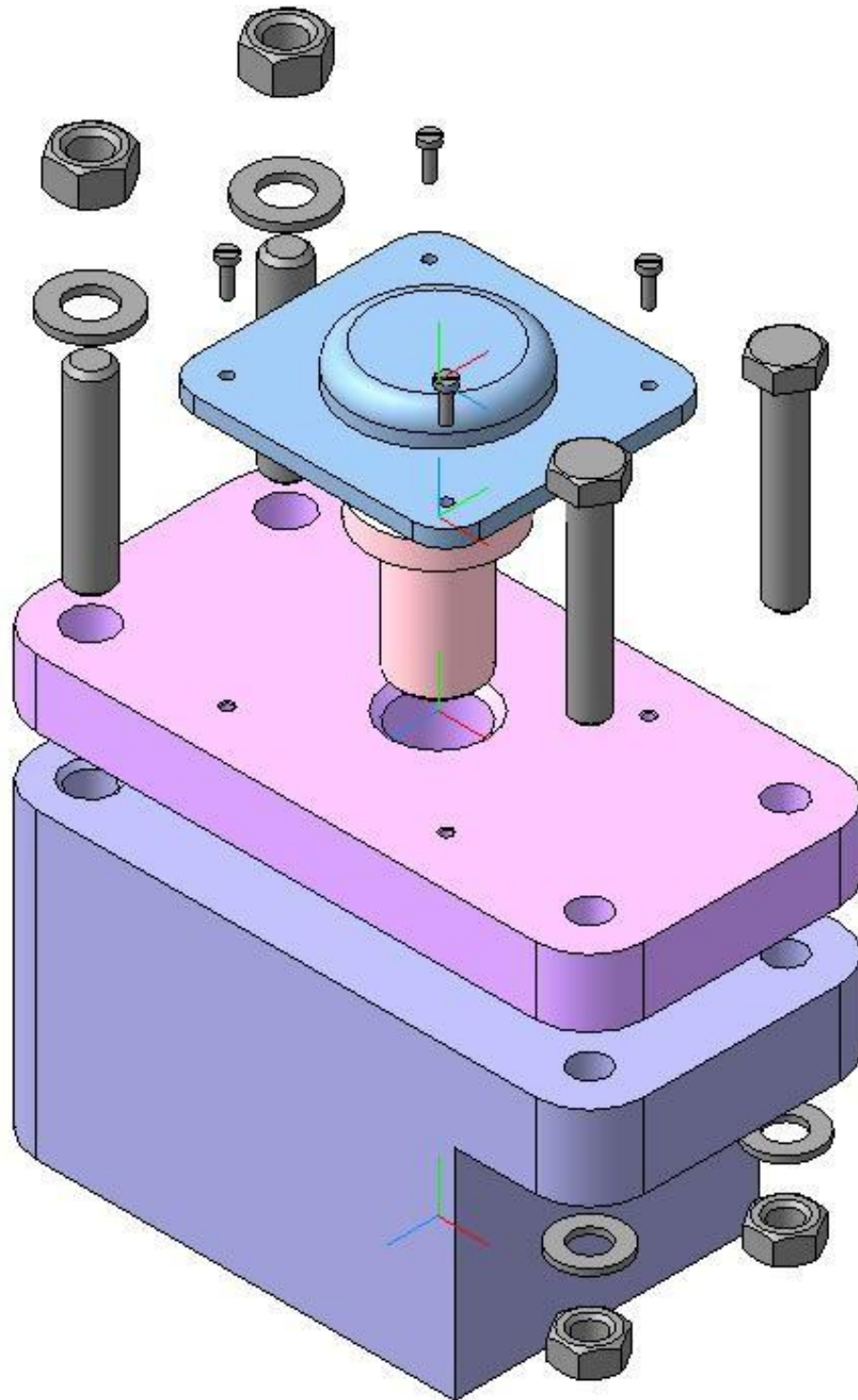

Рис. 4

Создание переменных в эскизах и операциях в данном курсе не рассматривается. Переменные используются для ускорения выполнения сборочной модели в лабораторной работе.

Если необходимо изменить диаметр отверстий под болт, измените значение переменной a в команде **Вырезать элемент выдавливания 2**, рис. 4. Закройте окно **Переменные**. Проверьте параметры отверстий под шпильку с учетом материала детали

«Основание» и диаметра шпильки. Если необходимо их изменить, отредактируйте операцию **Отверстие 1**. Отредактируйте свойства детали (обозначение, наименование, материал).

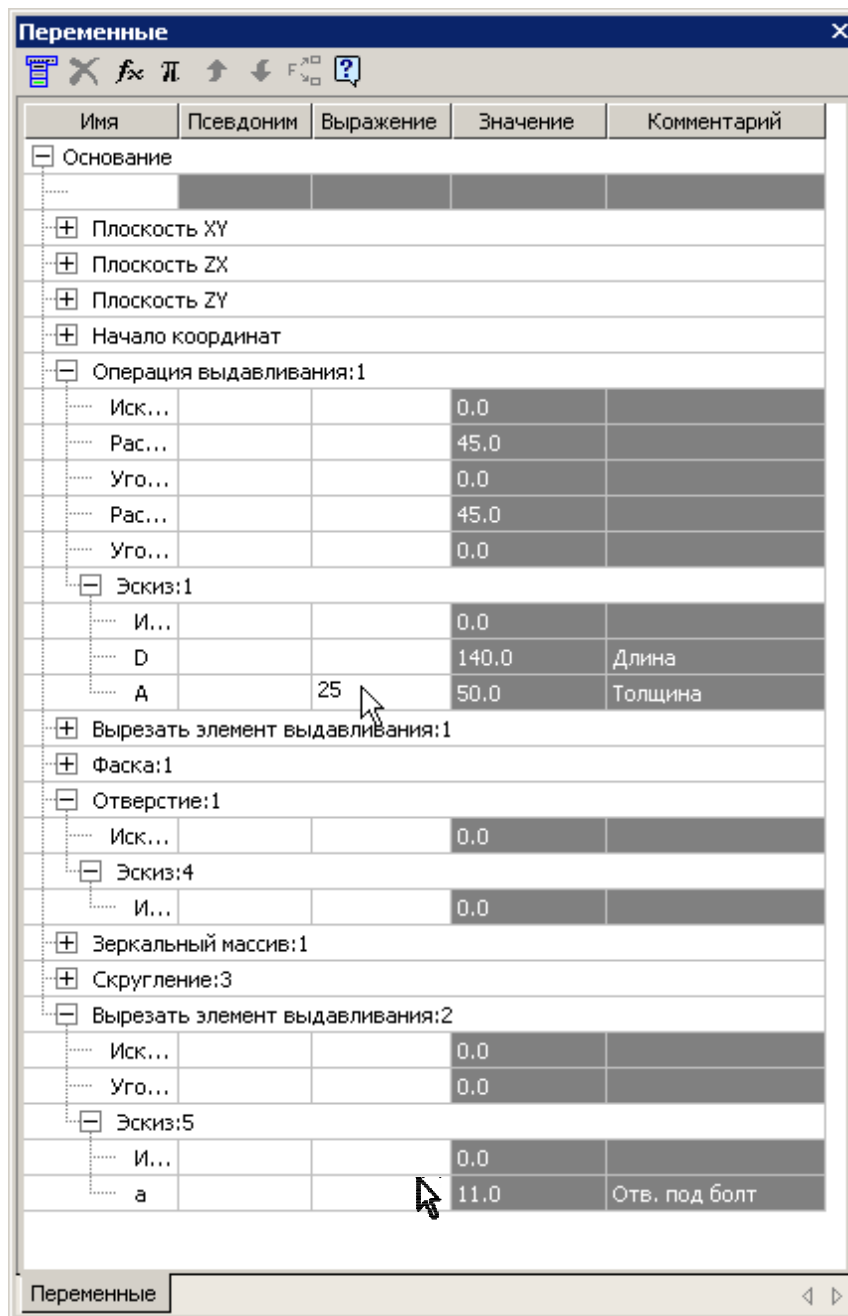
• Для изменения параметров детали «Плита» введите необходимые значения в графу «Выражение» для переменных B , a и b , рис. 5. Если переменные a и b введены в эскизе, то переменная B определяет параметр операции. Закройте окно **Переменные**. Проверьте параметры отверстий под винт с учетом материала пластины и диаметра винта. Если необходимо их изменить, отредактируйте операцию **Отверстие 1**. Отредактируйте свойства детали (обозначение, наименование, материал).



Рис. 5

• Для детали «Крышка» введите необходимые значения в графу «Выражение» для переменных E , и C , рис. 6. Отредактируйте свойства детали (обозначение, наименование, материал).

2. Создайте документ «Сборка» и сохраните его под именем КГ ПР28.01.02.03.000 СБ (обозначение введите согласно Вашим данным).



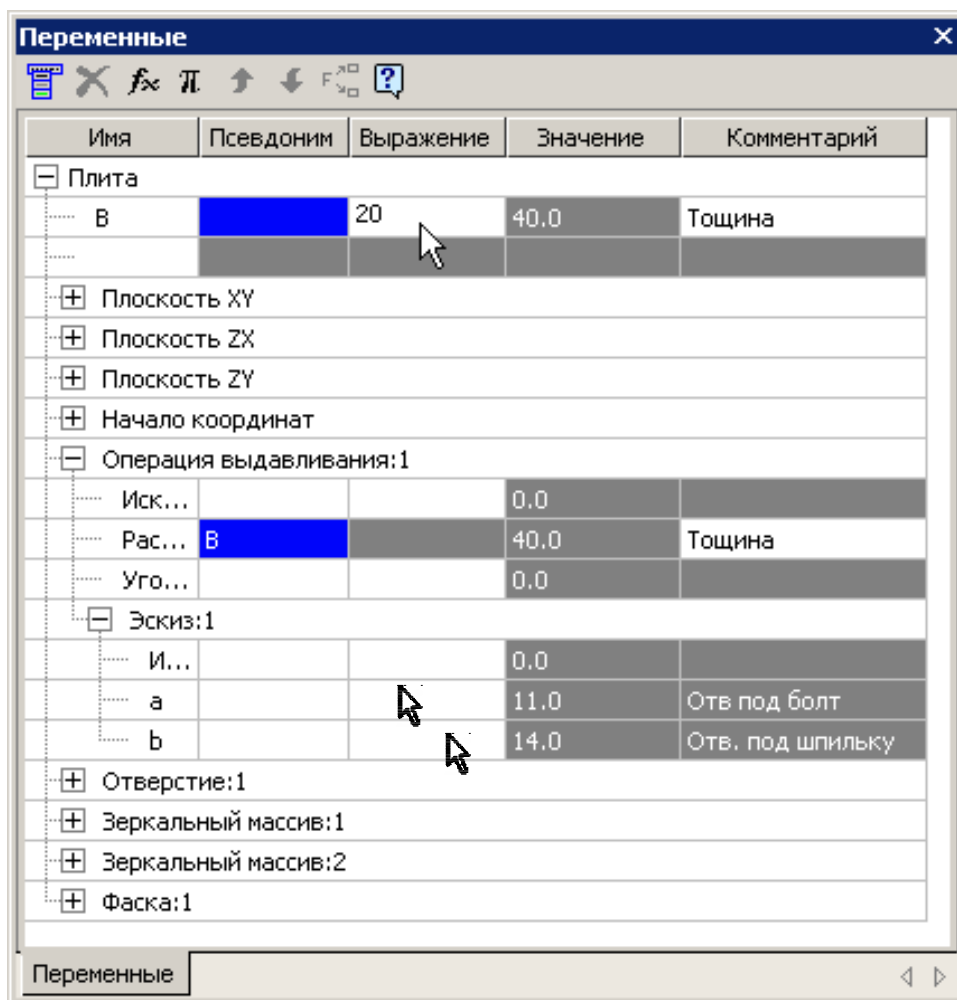







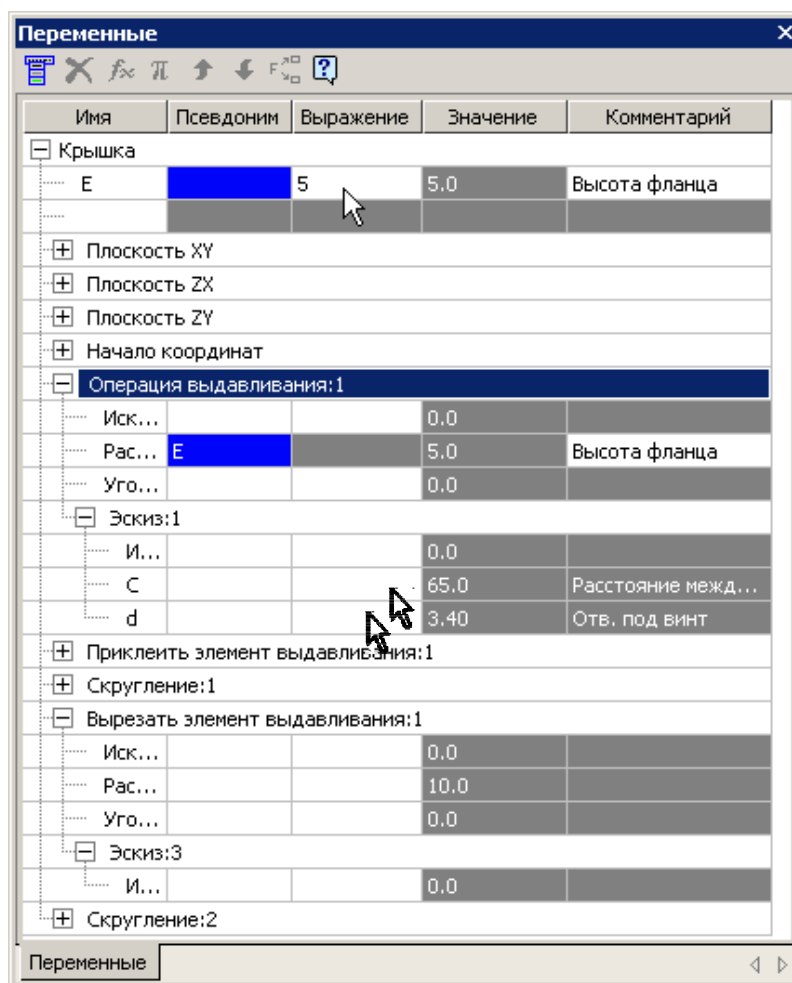

Рис. 6

3. Добавьте последовательно три детали и выполните необходимые сопряжения.

1) Нажмите кнопку **Добавить из файла**  на панели **Редактирование сборки**  и откройте модель «Основание». Подведите курсором фантом модели к началу координат и зафиксируйте ее положение в точке начала координат (при этом курсор должен находиться в режиме указания вершины +*), рис. 7. Установите ориентацию **XYZ**. Нажмите кнопку **Полутоновое отображение** .

2) Нажмите кнопку **Добавить из файла**  на панели **Редактирование сборки**  и откройте модель «Плита». Установите деталь в произвольном положении, рис. 8. Деталь можно перемещать кнопками **Повернуть компонент**  и **переместить компонент** . Для точной установки детали в сборке необходимо выполнить сопряжения. Откройте панель **Сопряжения**  и нажмите кнопку **Соосность** .



Рис. 7





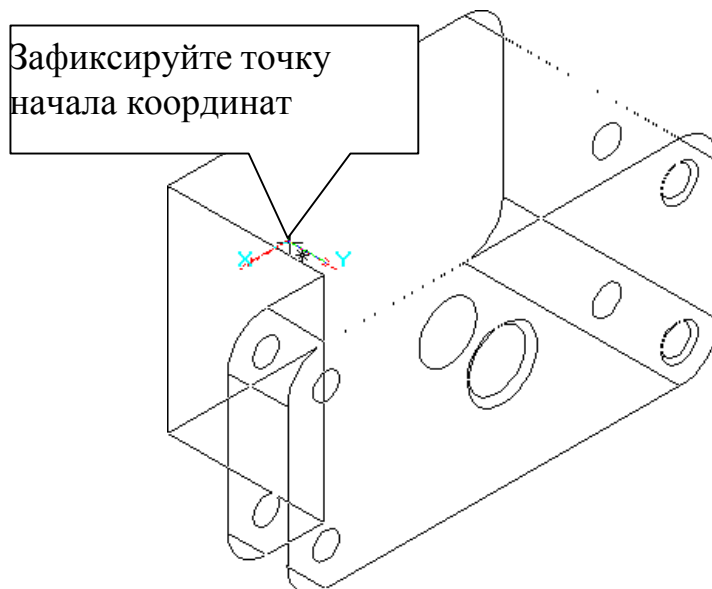

Рис. 8

Командой **Повернуть**  разверните две детали таким образом, чтобы было удобно выделять цилиндрические поверхности $\varnothing 24$ у двух деталей (на рис. 8 такое положение уже достигнуто).

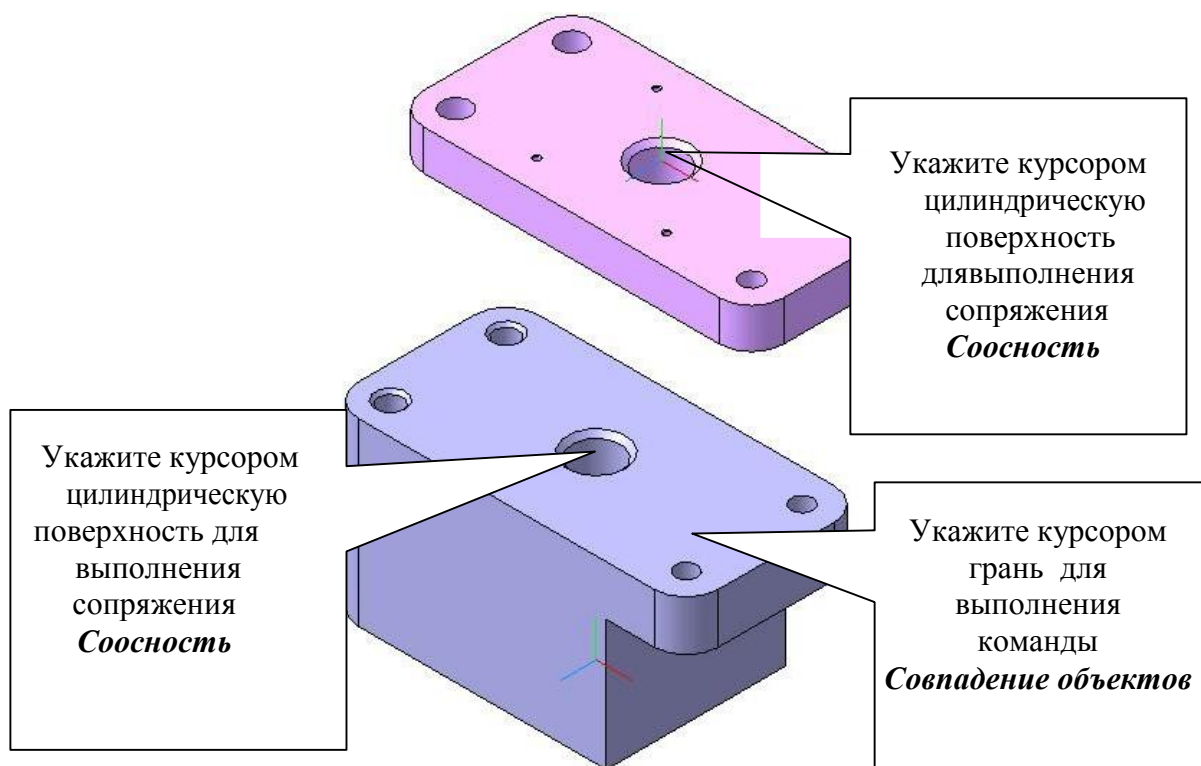
Укажите курсором цилиндрические поверхности. Деталь «Плита» после наложения сопряжения **Соосность** может перемещаться вдоль вертикальной оси и поворачиваться вокруг нее. Следующее ограничение ее перемещения в сборке выполните командой **Совпадение объектов** . Укажите курсором грань детали «Основание», затем командой **Повернуть**  расположите две детали таким образом, чтобы было удобно выделить грань детали «Плита», рис. 9.





Рис. 9

После наложения второго сопряжения деталь «Плита» может поворачиваться вокруг вертикальной оси. Третье сопряжение выполните командой **Параллельность** . Укажите курсором грани двух деталей, рис. 10.



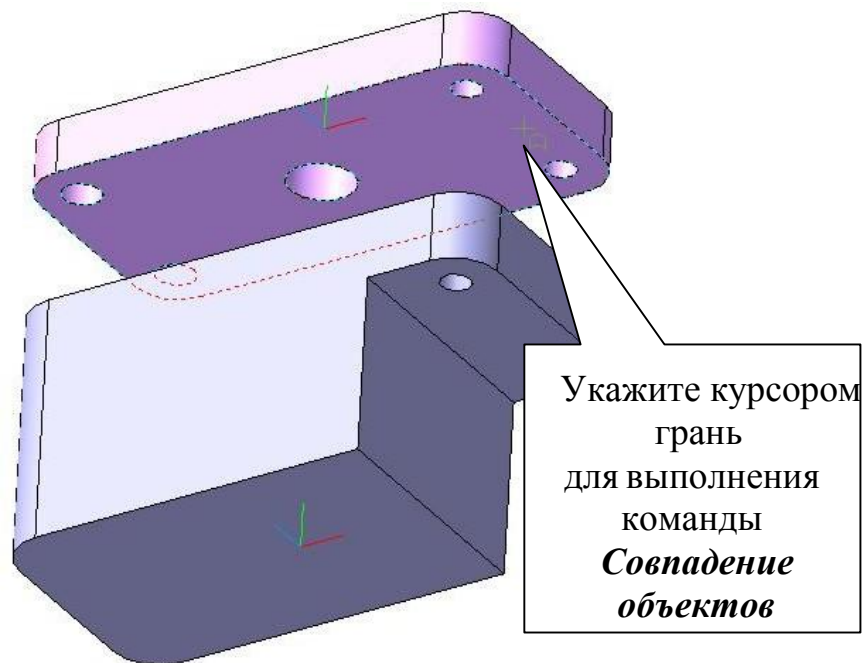



Рис. 10

3) Нажмите кнопку *Добавить из файла*  на панели *Редактирование сборки*  и откройте модель «Крышка». Установите деталь в произвольном положении, выполните сопряжение *Соосность* . Для правильной ориентации крышки произведите измерения длин ребер командой *Длина ребра*  на панели *Измерения (3D)*, рис. 11.

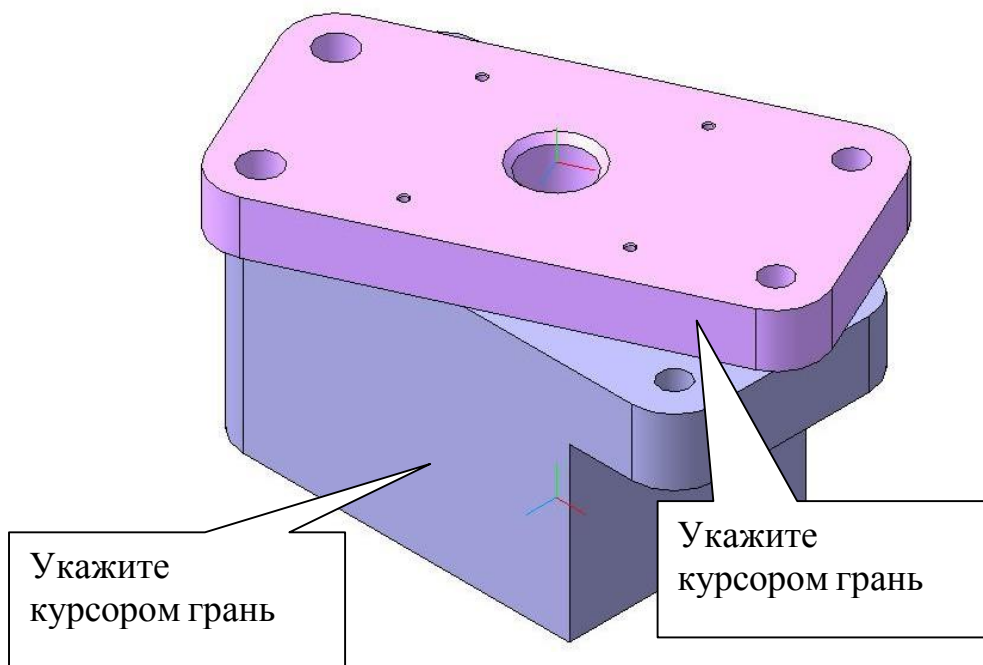





Рис. 11

После измерения ребер можно сделать вывод, что крышку необходимо развернуть на 90°. Произведите поворот командой **Повернуть компонент**  на панели **Редактирование сборки** . Выполните остальные сопряжения самостоятельно.

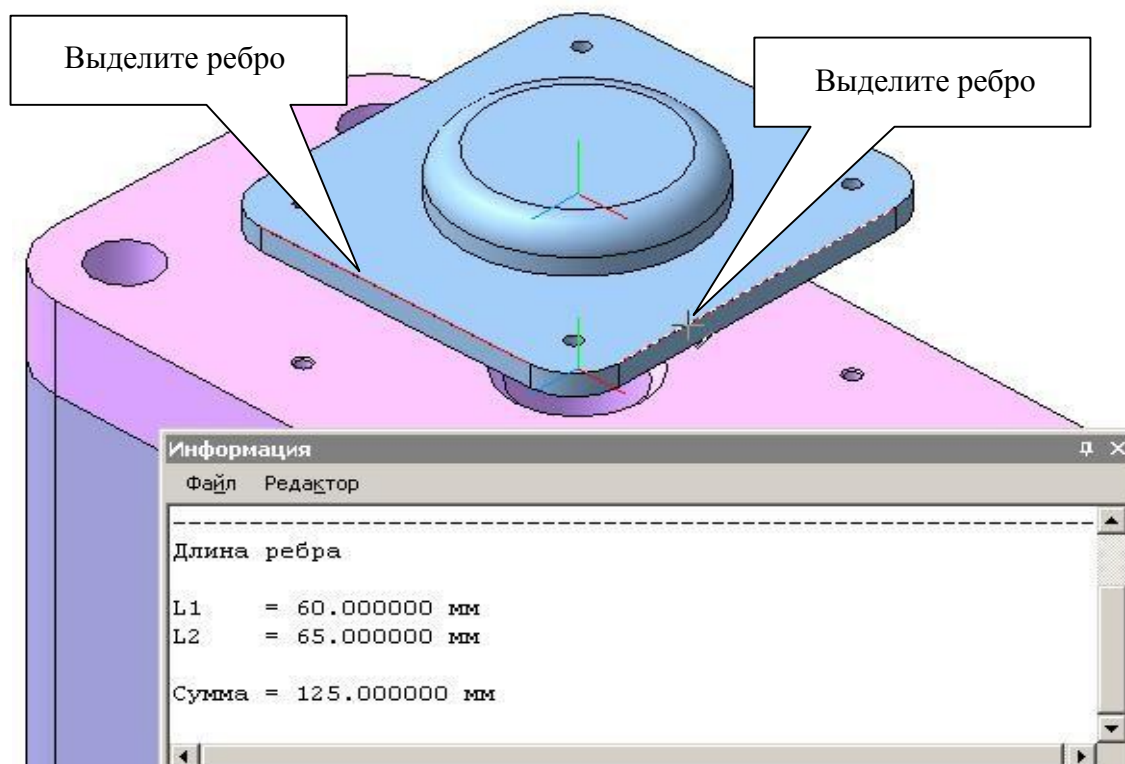
Если допущена ошибка при выполнении сопряжения, то в дереве построения откройте **Группу сопряжений** и можете удалить неправильное сопряжение.

1. Выполните деталь «Втулка», рис. 1, способом «Добавление детали наместе».

1) В дереве построения выделите деталь «Крышка» и из контекстного меню выполните команду **Скрыть**.

2) Укажите курсором грань детали «Плита», рис. 12, и нажмите кнопку **Создать деталь**  на панели **Редактирование сборки** . Зарегистрируйте деталь «Втулка» (КГ ПР28.00.00.00.04 в папке «Work» на Рабочем столе).



Рис. 12







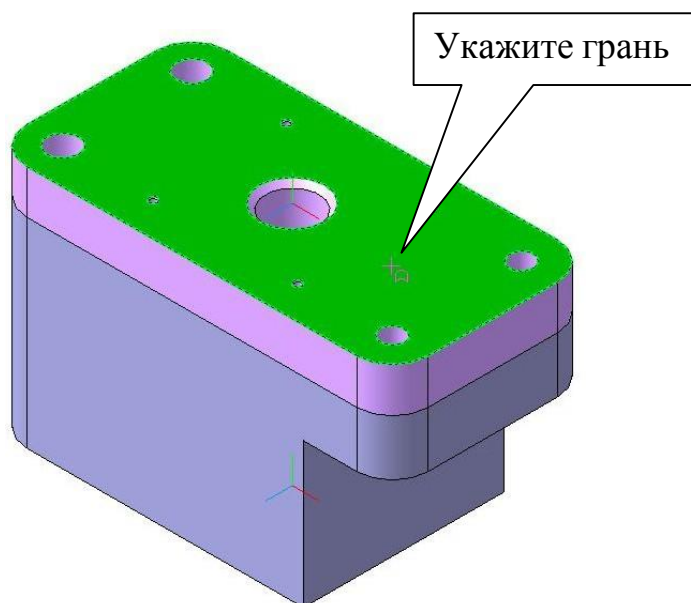



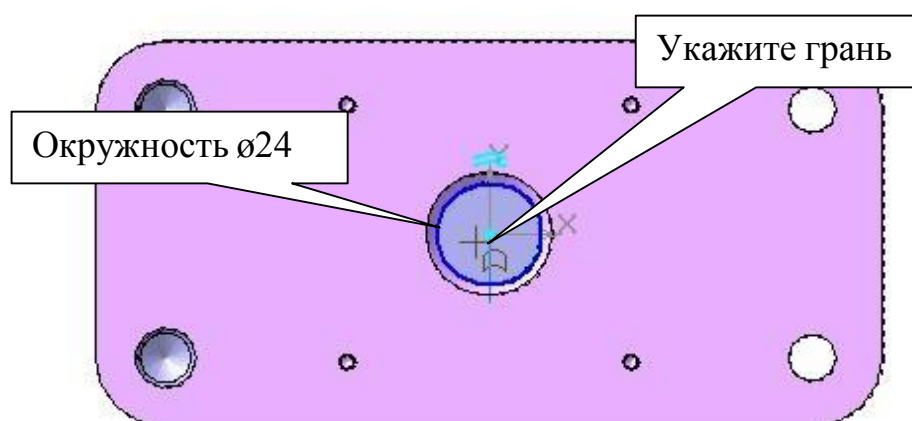



Рис. 13

3) Система перейдет в режим редактирования эскиза . Нажмите кнопку **Спроецировать объект**  на панели **Геометрия**  и спроецируйте грань, рис. 13, получив окружность $\varnothing 24$.

4) Выполните операцию **Выдавливания**  в обратном направлении  без тонкой стенки

на расстояние 40 мм ($40=20+20$), рис. 1.

5) Укажите курсором грань детали «Втулка», рис. 14, перейдите в режим редактирования эскиза  и постройте окружность $\varnothing 40$. Перейдите в режим редактирования детали  и выполните операцию **Приклеить выдавливанием**  в прямом направлении  на расстоянии  «10».

6) Выполните цилиндрическое отверстие $\varnothing 12$ операцией Вырезать выдавливанием  на расстоянии «40» ($m=M-6$), рис. 1.

7) Выполните фаски согласно чертежу, рис. 1 (рис. 14), скрыв деталь «Основание».

8) Из контекстного меню для деталей «Основание» и «Крышка» укажите команду **Показать**.



Рис. 14



Рис. 15

9) Введите наименование «Втулка» вместо наименования «Деталь».

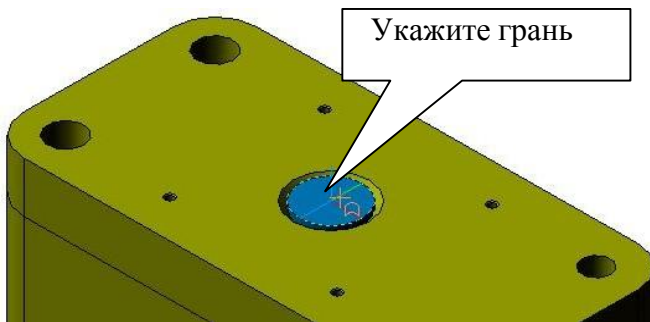
10) Заполните свойства детали.

11) Закончите создание детали «Втулка». Для этого курсором укажите в дереве построения на наименование детали «Втулка» и из контекстного меню выберите команду **Редактировать на месте**. В появившемся окне подтвердите перестройку сборки, рис. 16.

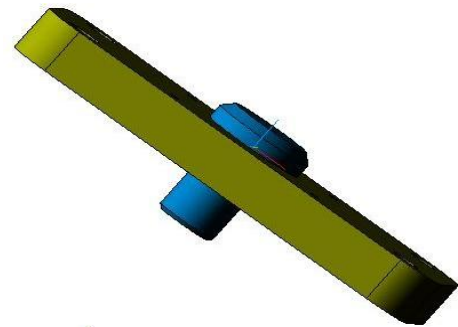

Рис. 16



Рис. 17

2. Выполните соединения стандартными элементами. В разделе библиотек **Машиностроение** откройте **Библиотеку крепежа**.

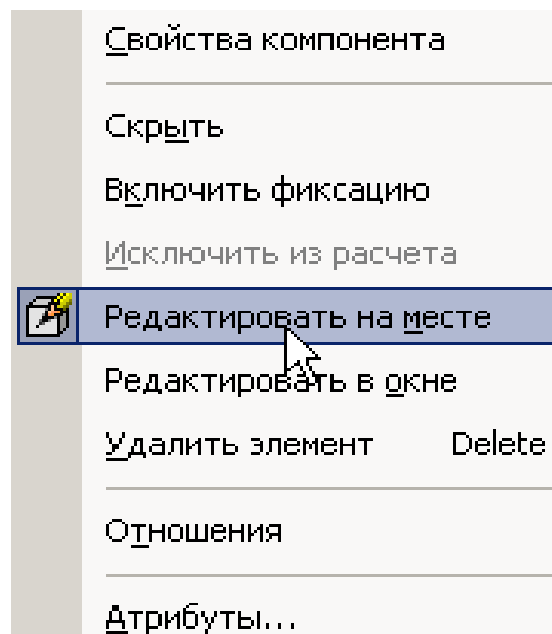
1) Выберите **Болты с шестигранной головкой**.

• В задании указаны следующие параметры болта: Болт М10×60 ГОСТ 7798-70 (практическая работа 27, спецификация). Установите перечисленные параметры и проставьте маркер напротив опции **Создать объект спецификации**. Курсором вместе с фантомом болта укажите цилиндрическую грань отверстия (тем самым будет наложено сопряжение **Соосность**), а затем плоскую грань детали «Плита», рис. 19. **Создать объект** . В появившемся окне «Объект спецификации» нажмите кнопку **ОК**. Вставьте болт во второе отверстие.

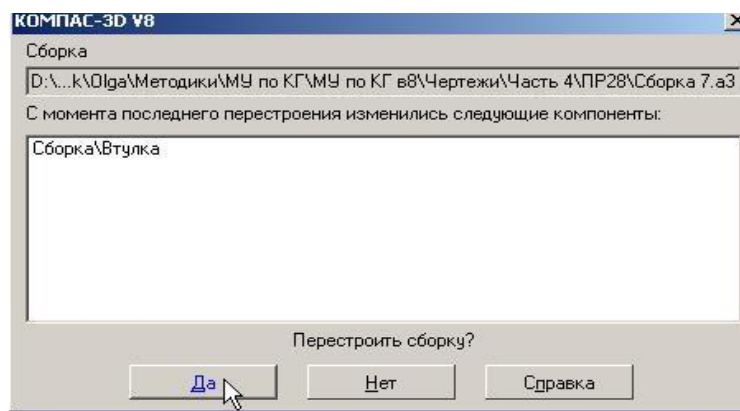



Рис. 18

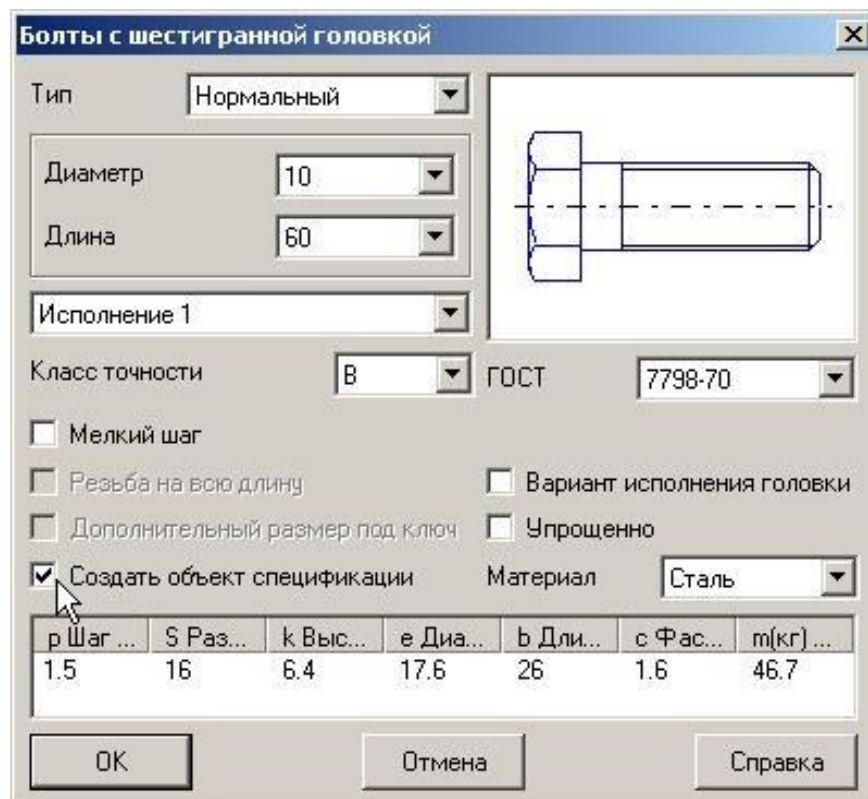

Рис. 19

• Выберите из *Библиотеки крепежа* раздел *Шайбы*. Установите необходимые параметры: Шайба10 ГОСТ 11371-78. проставьте маркер напротив опции *Создать объект спецификации*. Курсором вместе с фантомом шайбы укажите цилиндрическую грань стержня болта (тем самым будет наложено сопряжение *Соосность*), а затем плоскую грань детали «Плита», рис. 20. *Создать объект* . В появившемся окне «Объект спецификации» нажмите кнопку *ОК*. Установите шайбу на второй болт.







Рис. 20

• Выберите из *Библиотеки крепежа* раздел *Гайки – Гайки шестигранные*. Установите необходимые параметры: Гайка М10 ГОСТ 5915-70. проставьте маркер напротив опции *Создать объект спецификации*. Установите две гайки самостоятельно, рис. 21.

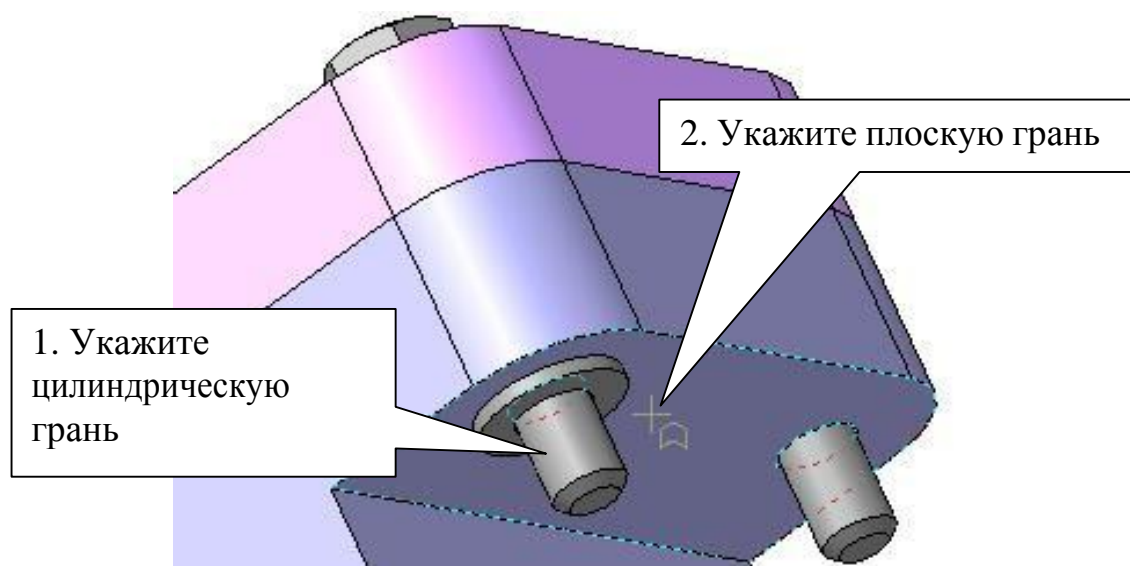

Рис. 21

• Установите ориентацию шестигранных призм таким образом, чтобы грань призмы была бы параллельна фронтальной плоскости. На панели **Сопряжения**  выберите сопряжение **Параллельность** . Укажите курсором плоскую грань, рис. 22, нажмите на панели специального управления кнопку **Запомнить состояние**  и укажите курсором последовательно грани болтов и гаек.





Рис. 22

2) Выберите винты М3×10 ГОСТ 1491-80. Проставьте маркер напротив опции **Создать объект спецификации**. Установите винт в отверстие. Выполните ориентацию шлица винта. На панели

Сопряжения  нажмите кнопку **Под углом** , курсором укажите плоскую грань детали, затем плоскость шлица винта, рис. 23, установите угол 45°, прямая ориентация

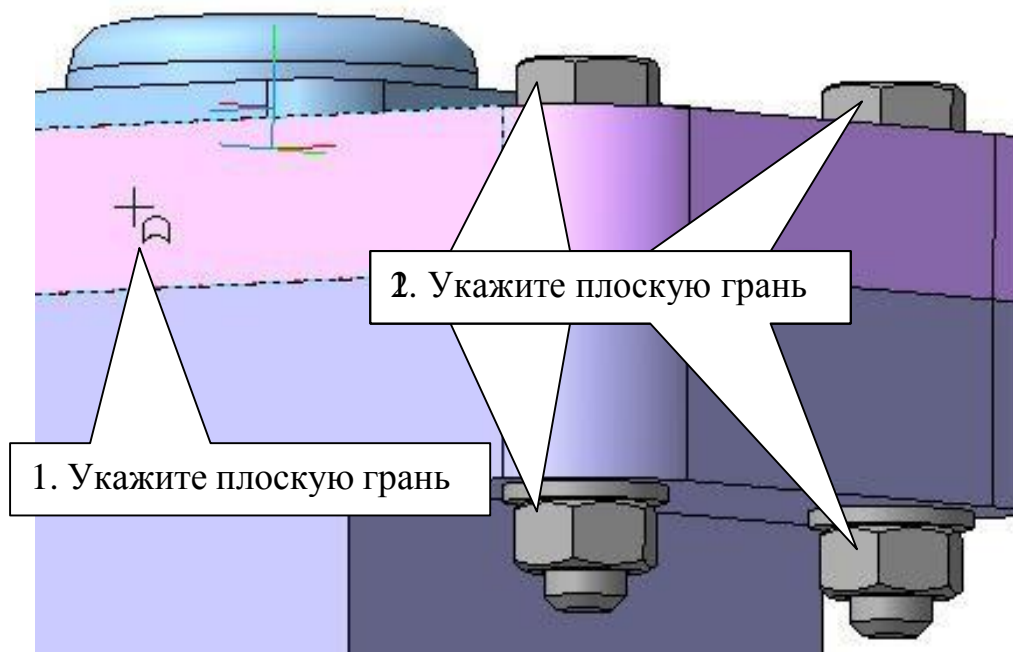





Рис. 23

Вставьте остальные три винта. Можно воспользоваться командой **Массив вдоль кривой**  на панели **Редактирование сборки** . На вкладке **Параметры** нажмите кнопку **Кривые**  (определяет траекторию массива), количество – 2, выделите ребро детали, рис. 24. Во вкладке **Выбор объекта** раскройте **Список компонентов**, нажмите кнопку **Компоненты**  и в дереве построения укажите «Винт».

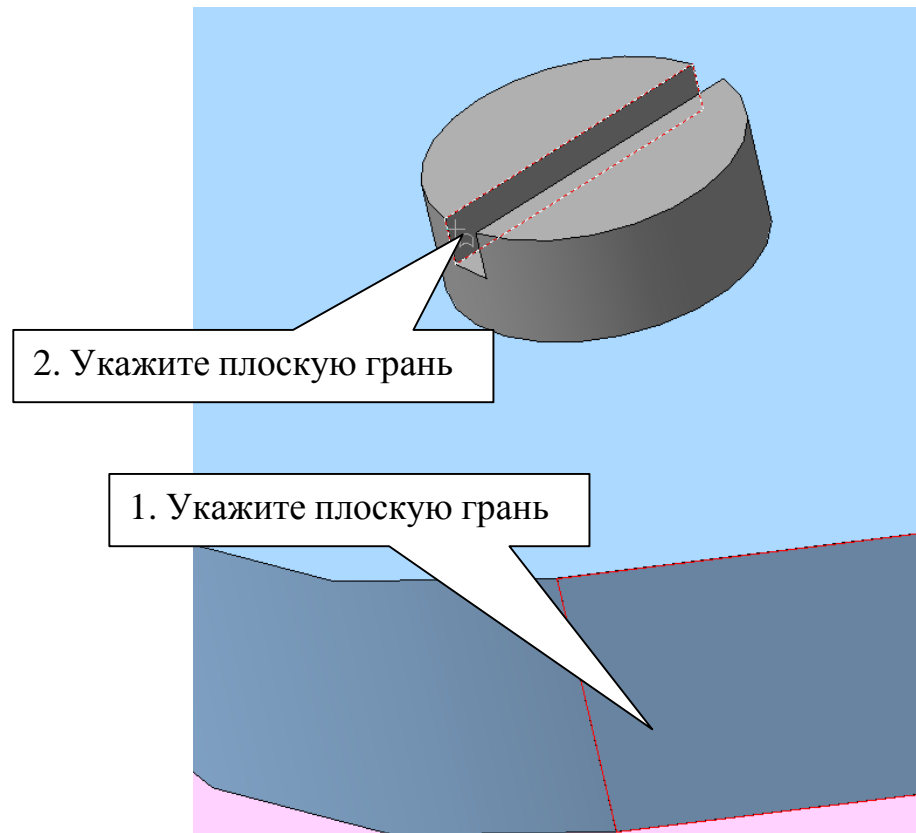
Создать объект.



Рис. 24

3) Для выполнения шпилечного соединения укажите деталь «Плита» и скройте ее, рис. 25. Выберите шпильку М12×38 ГОСТ 22036-76, рис. 26. Проставьте маркер напротив опции *Создать объект спецификации*.



Рис. 25



Рис. 26

Для создания сопряжений укажите поверхности согласно рис. 25. В дереве построения выполните команду *Показать* для детали «Плита»

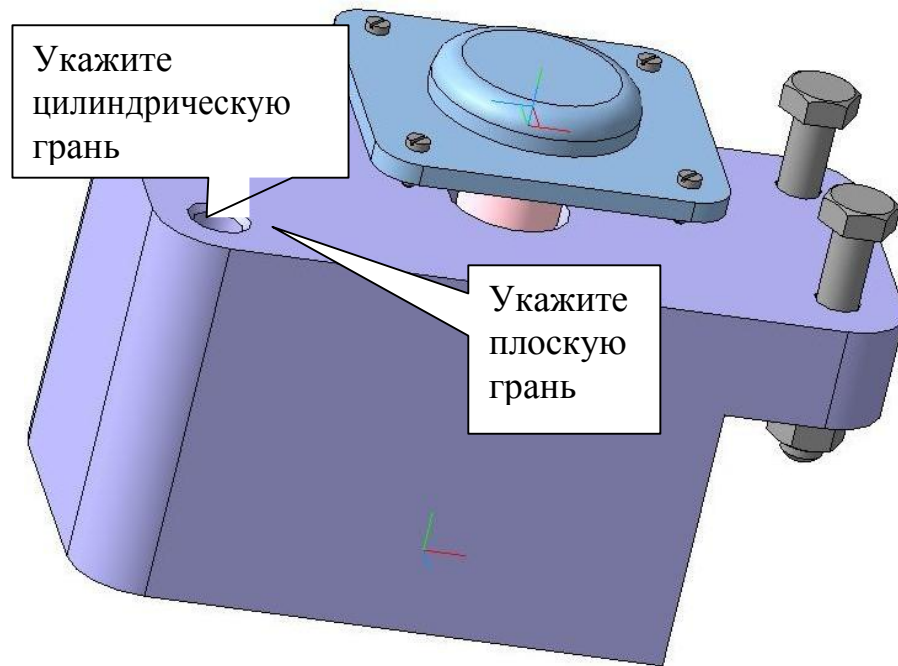
и установите шайбы и гайки. Выполните ориентацию гаек сопряжением **Параллельность** 

3. Для выполнения полезного разреза укажите курсором плоскую грань детали «Плита», рис. 98, и выполните эскиз, рис. 28.

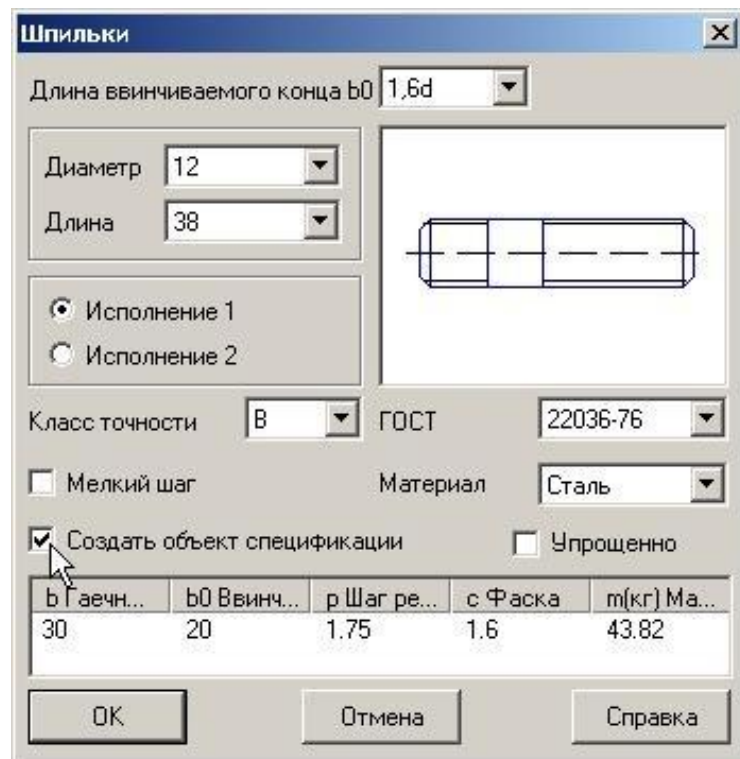

Рис. 27





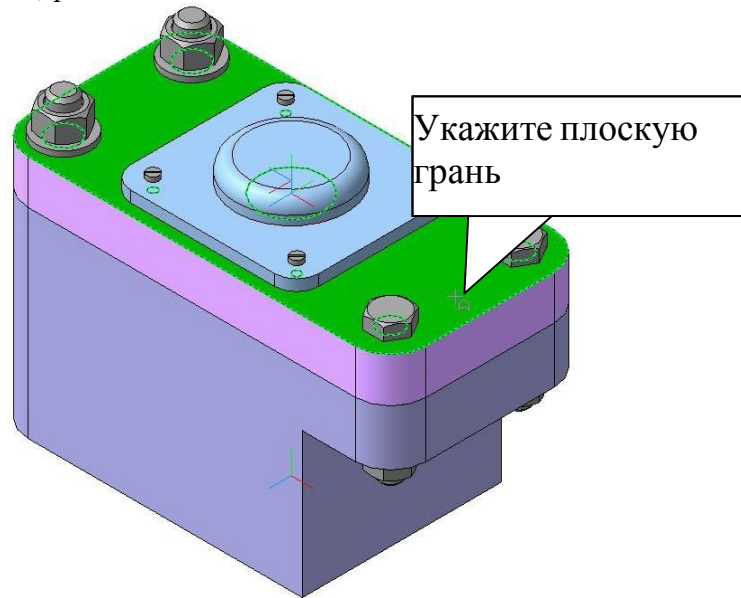

Рис. 28

В режиме редактирования сборки выполните команду **Сечение по эскизу** . На панели специального управления нажмите кнопку **Область применения**  и выберите **Все компоненты, кроме библиотечных** . Нажмите два раза **Создать объект** .

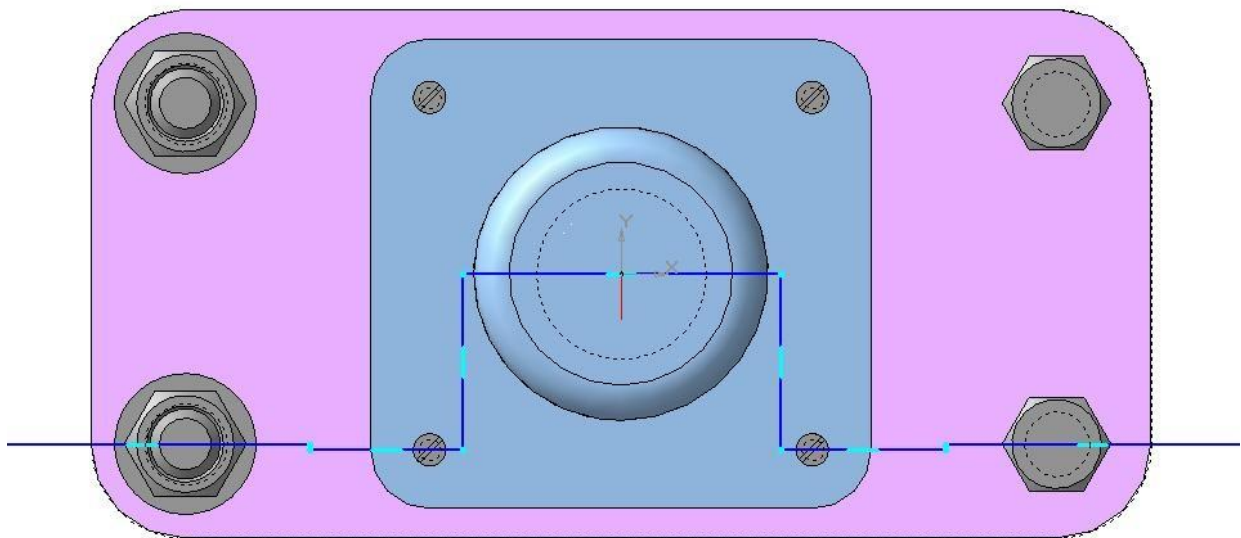

4. Перед разнесением компонентов требуется установить параметры разнесения: выбрать компоненты, направление и величину перемещения. Один и тот же компонент может участвовать в нескольких шагах разнесения. В одном шаге разнесения могут участвовать несколько компонентов.

1) Включите команду **Сервис – Разнести компоненты – Пара метры**.

2) В строке параметров раскройте панель **Шаг разнесения** и нажмите кнопку **Добавить** , рис. 29.

3) Нажмите кнопку **Компоненты** , раскройте панель **Компоненты**

и в дереве построения укажите два болта и две гайки M12.

4) Активизируйте переключатель **Объект**  и укажите курсором ребро, определяющее направление разнесения (или плоскую грань, направление разнесения к которой будет перпендикулярно). Направление прямое .

5) Введите значение расстояния перемещения равное «130».

6) Нажмите кнопку **Применить**  (кнопку **Стоп**  не нажимайте).







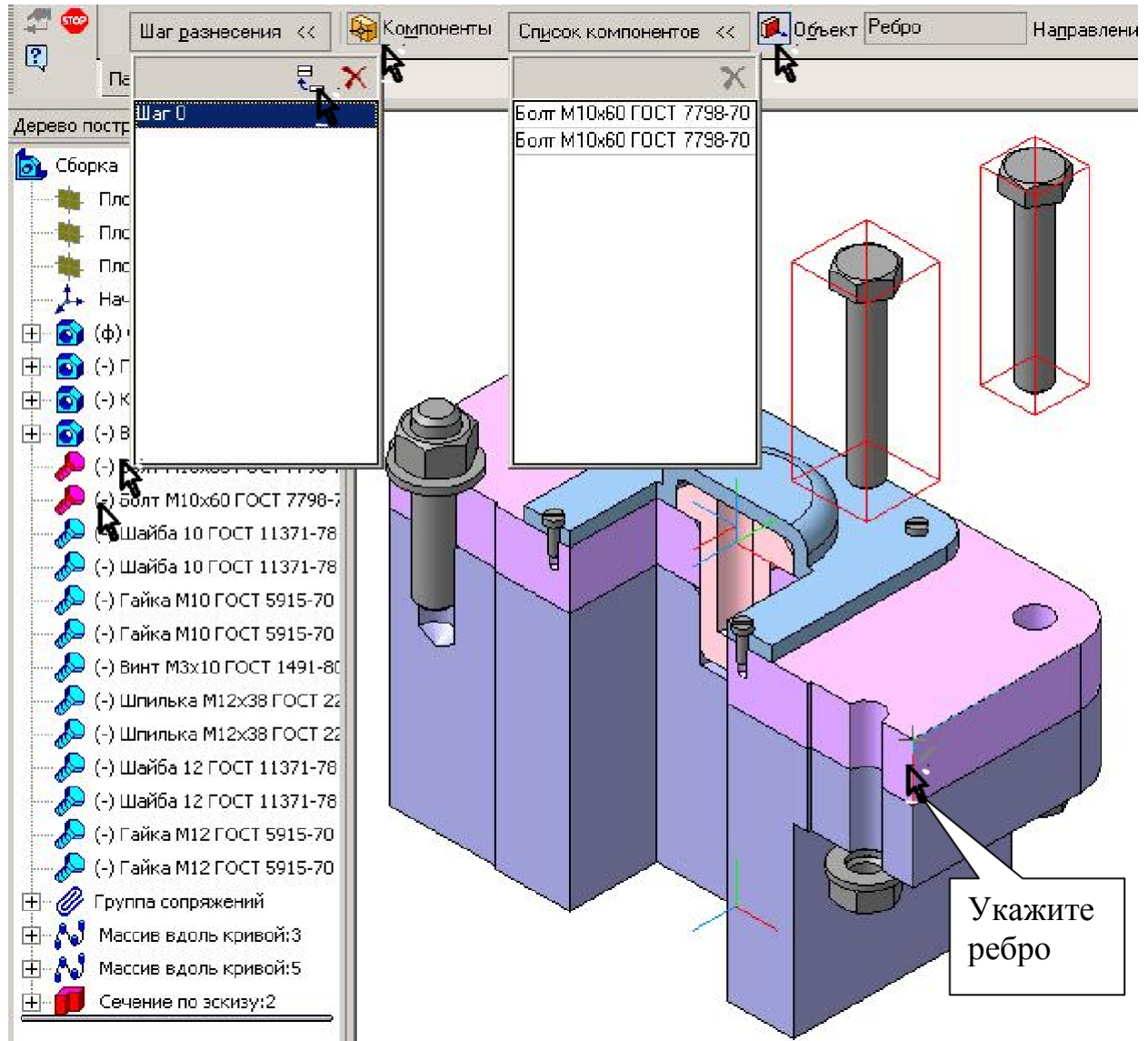

Рис. 29

7) Добавьте новый **Шаг разнесения** и в компонентах укажите винты (для указания винтов, созданных командой **Массив вдоль кривой**, раскройте в дереве построения данную операцию или укажите их в окне сборки, рис. 30). Активизируйте переключатель **Объект**  и укажите курсором ребро, определяющее направление разнесения. Направление прямое . Введите значение расстояния перемещения равное «120». Нажмите кнопку **Применить** .

8) Выполните разнесение остальных компонентов и в завершении нажмите кнопку **Стоп** .

9) Для отключения (и включения) разнесения сборки нажмите кнопку **Разнести**  на панели Вид.

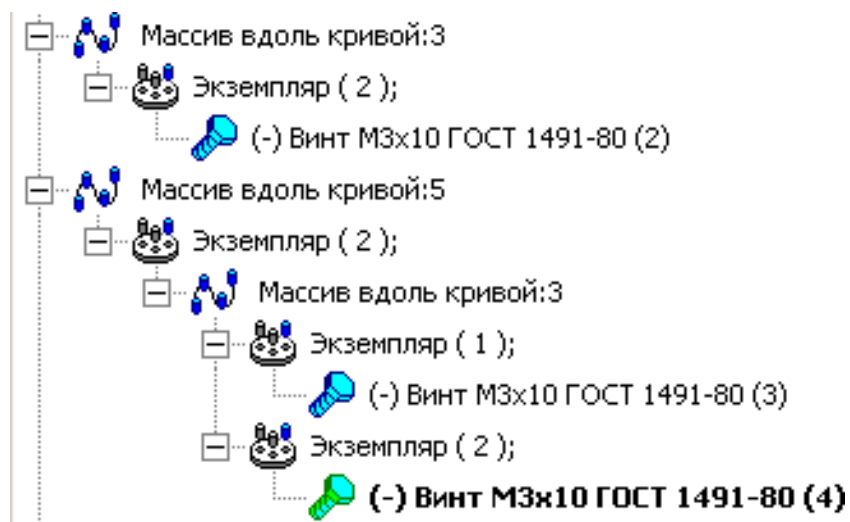

Рис. 30