

An impressionistic painting of a vineyard. The sky is a vibrant blue with white and yellow highlights, suggesting a bright, sunny day. The ground is a mix of green and brown, with many small, rounded shapes representing leaves and soil. The overall style is textured and expressive, with visible brushstrokes and a rich color palette.

*Уход за молодым  
виноградником*

*Olga Bezhina*

## **ЛИТЕРАТУРА:**

1. Лойко Р.Э. Виноградный сад.- Мн., «Лазурак», 1999, 176 с.
2. Садоводство и виноградарство. Периодический журнал

# Вопросы:

1. Система ведения культуры;
2. Устройство опор;
3. Формирование куста
  - 3.1 Типы формировок
  - 3.2 Способы формирования виноградного куста

# 1. Система ведения культуры

1-й год	2-ой год
1. после посадки проводится весеннее чизелевание и 2-3 культивации междурядий с ручными прополками в рядах	1. рано весной кусты открывают
2. <a href="#">катаровкой</a> : – первую катаровку проводят в конце июня; – вторую катаровку – в августе	2. ремонт виноградника
3. если виноградник заложен чубуками, то обязательно проводят поливы (по 1-2 ведра воды под каждое растение)	3. устанавливают шпалеру
4. подкормки: навозную жижу – 0,5 – 1 ведро раствора (на растение) + 100 г суперфосфата, 75 г сернокислого аммония или 45 г аммиачной селитры из расчета на 100 м <sup>2</sup>	
5. подвязка к «тычкам»	
6. прищипывание – с целью ускоренного формирования кустов	
7. Осенью почву в междурядьях перепахивают, а в рядах перекапывают на глубину 22–25 см	
8. После опадания листьев, в конце октября кустики укрывают на зиму	

## 2. Устройство опор

*Шпалеры бывают:*

1. Вертикальная, 3-5-ти проволочная - столбы устанавливаются вдоль ряда, а проволока натягивается в одной плоскости;

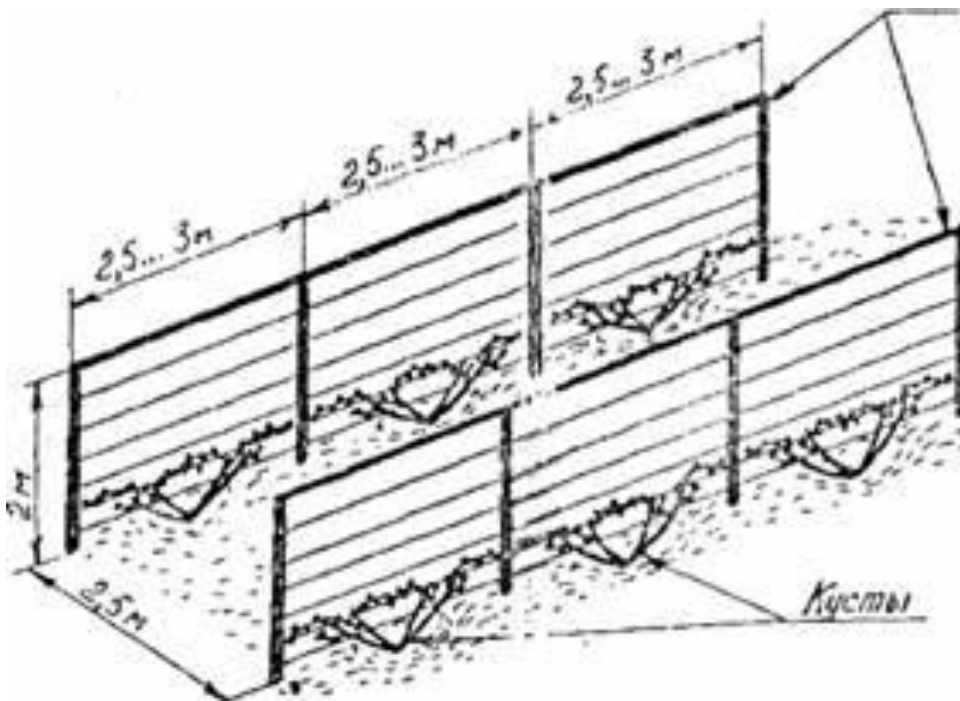

2. Двухплоскостная – на столбах устанавливаются поперечные планки, а на них натягивают в двух плоскостях проволоку, куст подвязывают в двух плоскостях, проволоку 3-5 (в виде Т);

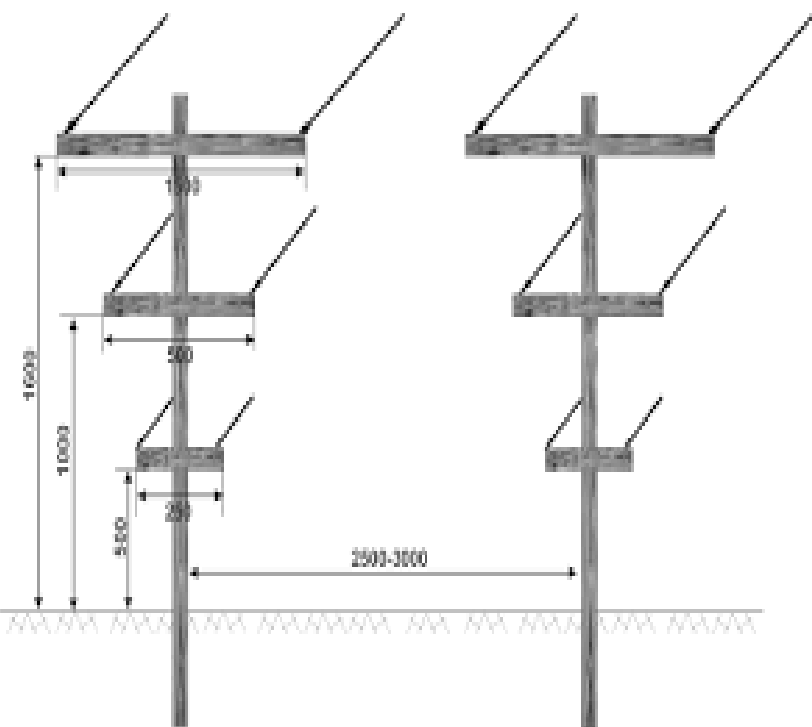

3. Двухрядная плоскостная – когда столбы устанавливают вдоль ряда, парами, в виде V . Расстояние между вершинами столбов 80-100 см. Эта шпалера целесообразна только для сильнорослых сортов.

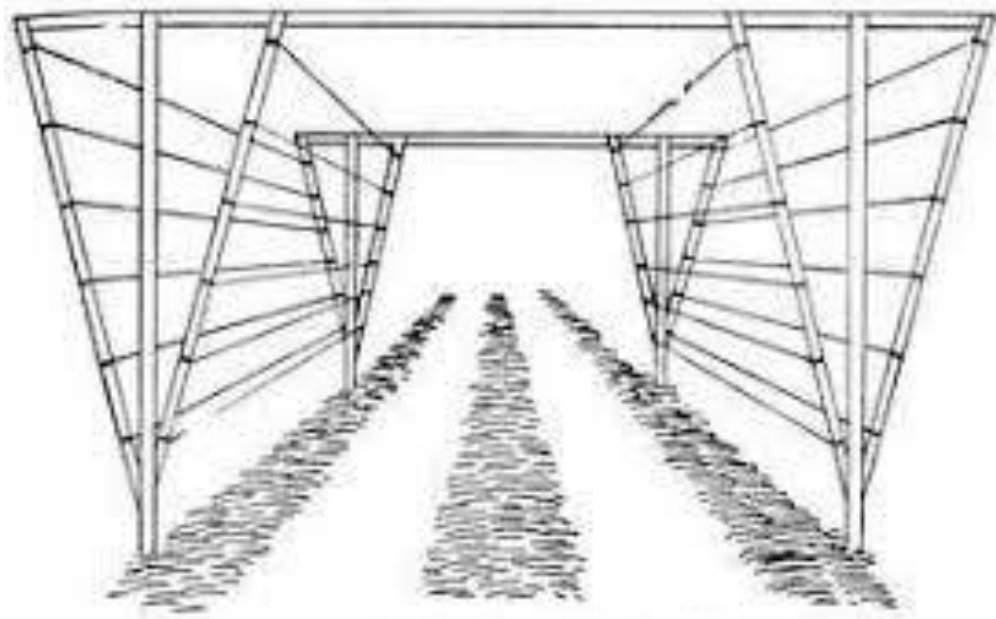

Двухплоскостная шпалера.



# Распространенные виды вертикальных шпалер для винограда



Одноплоскостная

Y-образная

V-образная двухплоскостная

T-образная

Г-образная

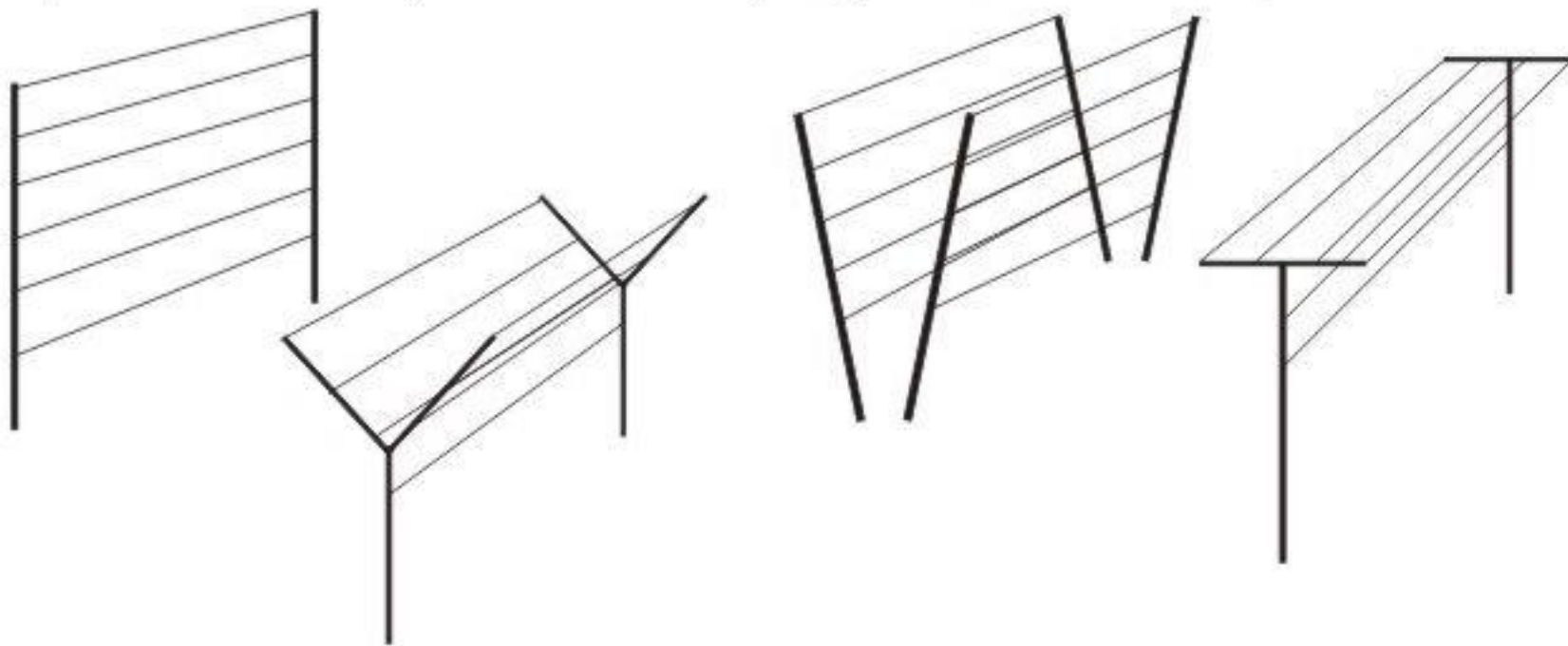





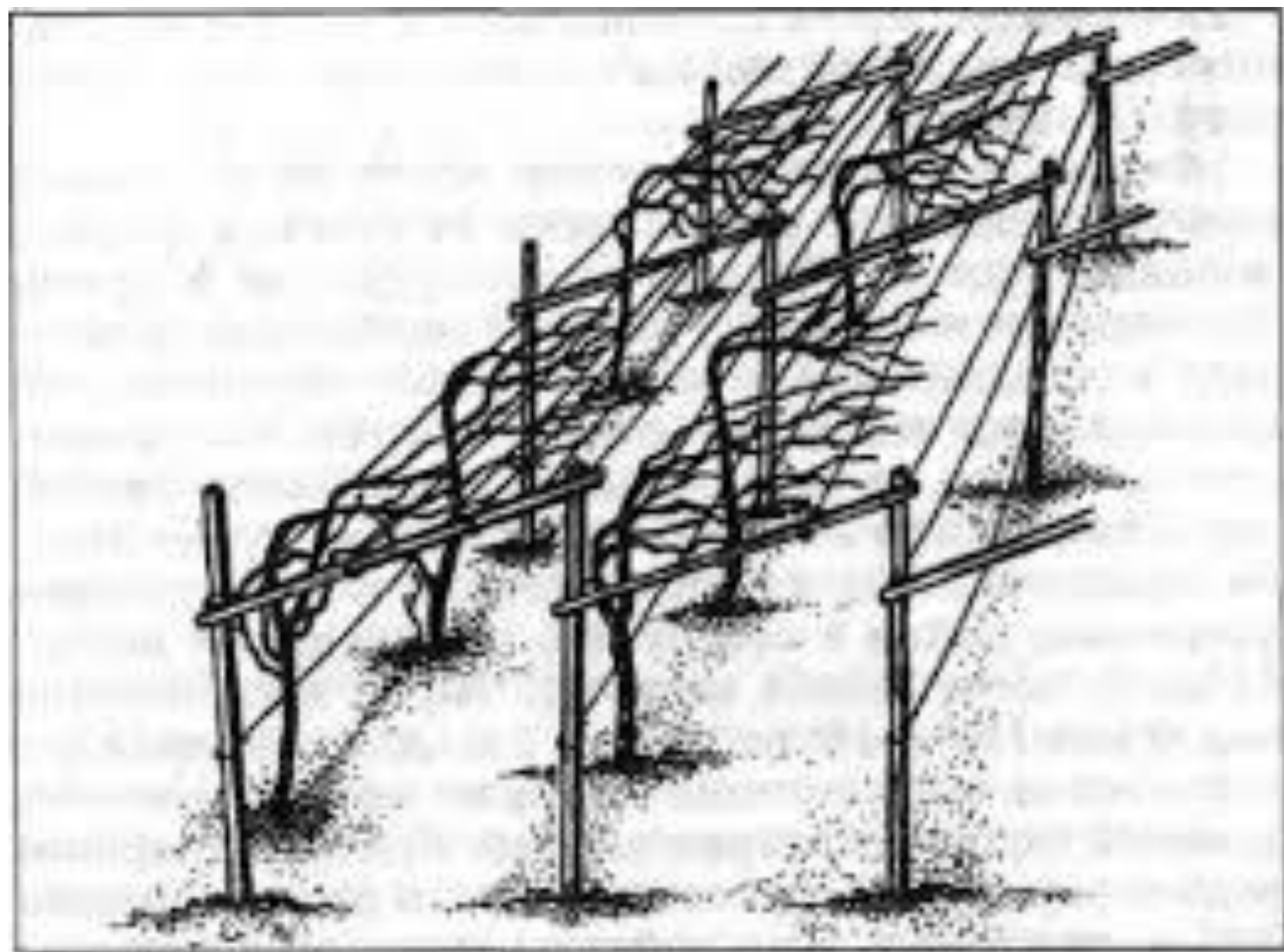

*Шпалеру устанавливают на деревянных, железных, железобетонных столбах (столбы: длиной не менее 2,25-2,5 м, диаметр не превышать 10-15 см)*

## **Различают столбы:**

1. якорные (устанавливаются по концам ряда);

Вкапываются на глубину 50-60 см, под углом наружу или вертикально

1 вариант- якорь с оттяжкой с внешней стороны;

2 вариант- подставляют подпорку изнутри

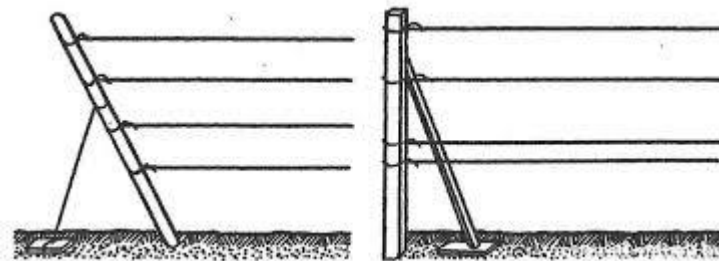

## 2. промежуточные (устанавливаются через 5-6 или 9-12 м).

Столбы устанавливают вертикально, закапывая на глубину 50 см. Сначала натягивают верхнюю проволоку, затем нижнюю. Лучшей считается оцинкованная проволока от 2-х до 4-х мм. Срок ее службы 10-15 лет.



Рис. 101. Способы укрепления проволоки.

**Тычки** для молодого  
виноградника  
заготавливают длиной  
2-2,5 м, диаметром в  
верхнем сечении 5-7 см.

Колья обрабатываются  
*дегтем, каменноугольным  
медным купоросом*, или  
просто обжигают.

Колья следует ставить в  
10-15 см от куста. На зиму  
вынимают и просушивают,  
складируют.

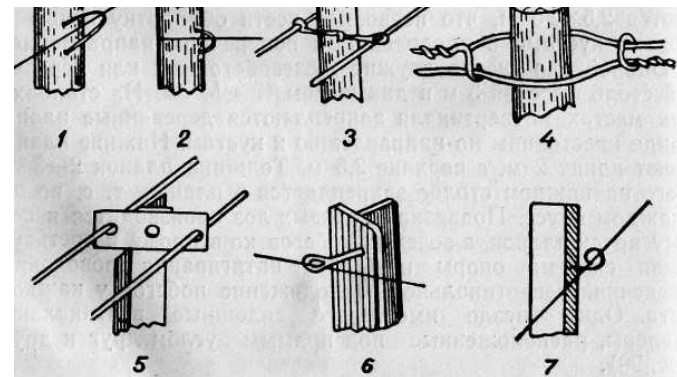
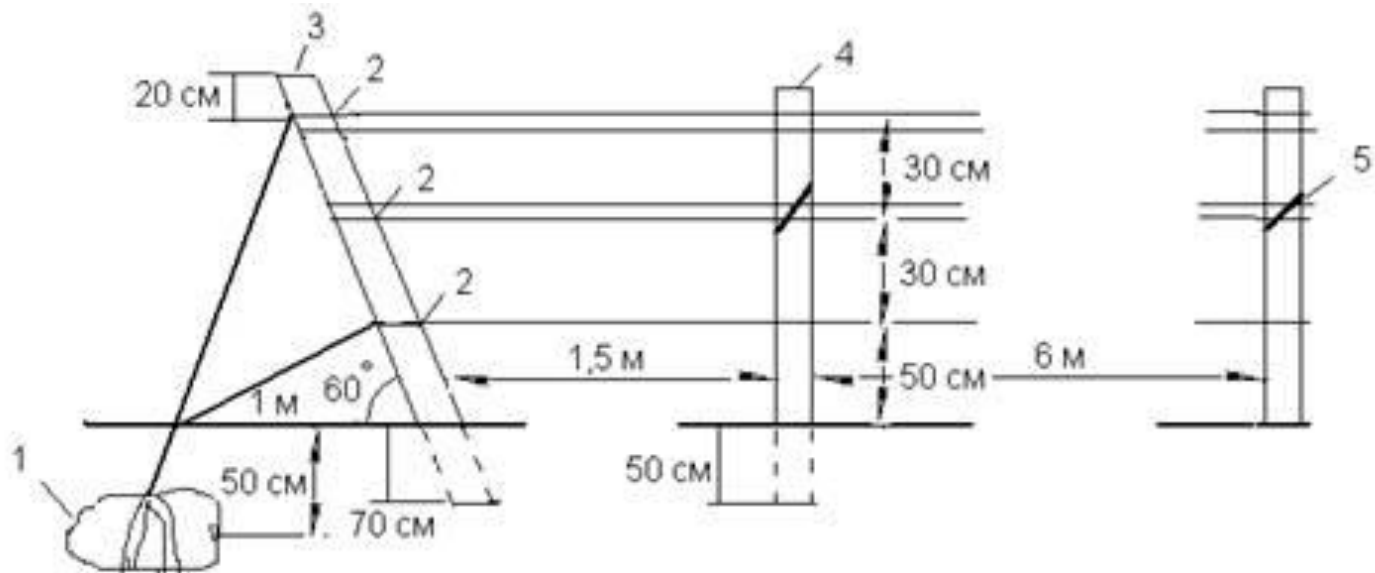

**Кроме выращивания на шпалере, виноград можно возделывать:**

1. на кольях;
2. на деревьях;
3. на арках, беседках и т.п.



### 3. Формирование куста

При любом способе формировки у правильно сформированного куста **обязательно** должны различаться:

- штамп (только у штамбового типа формировки);
- голова;
- рукава;
- плодовые побеги (стрелки);
- сучки замещения (рожки).

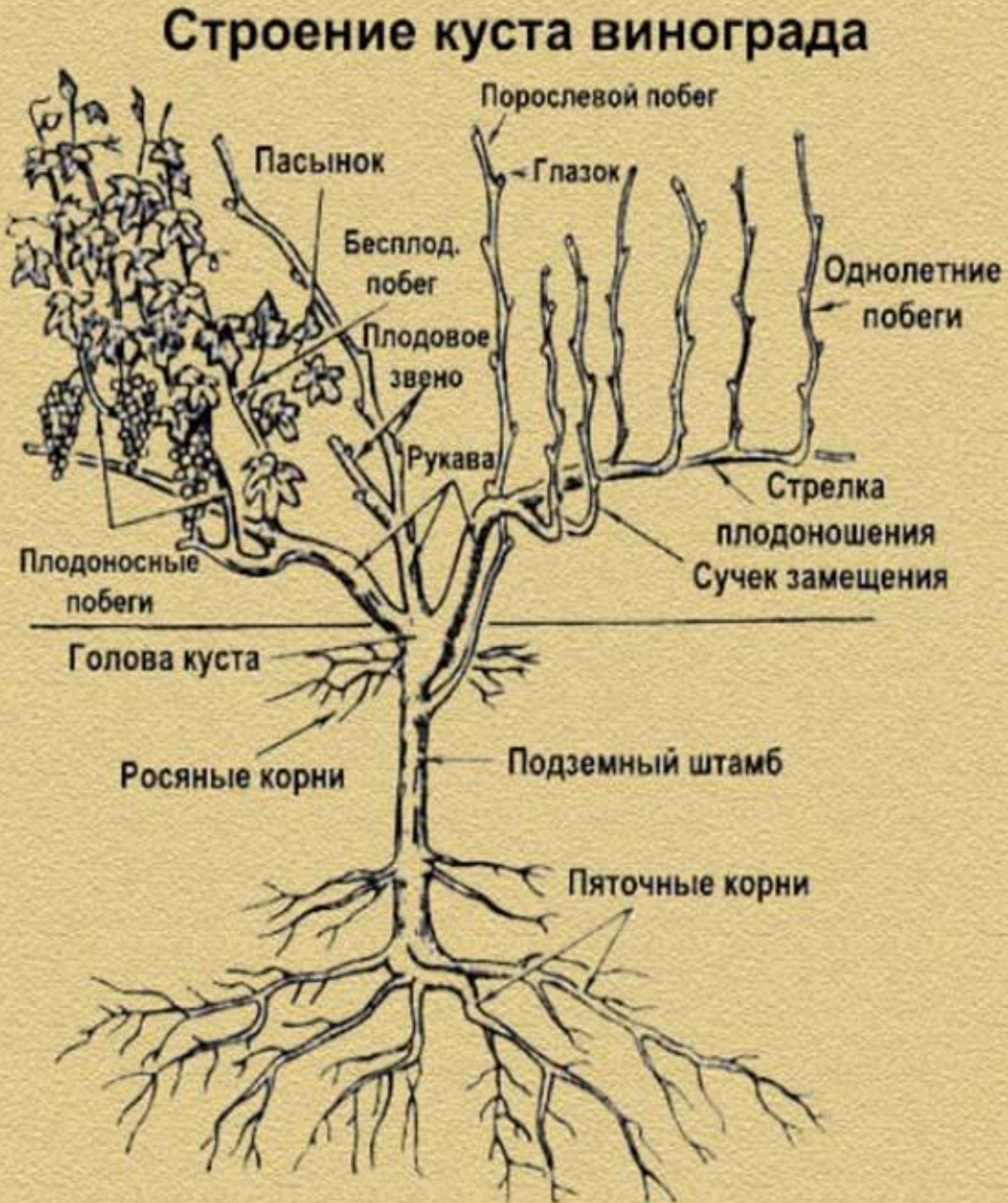

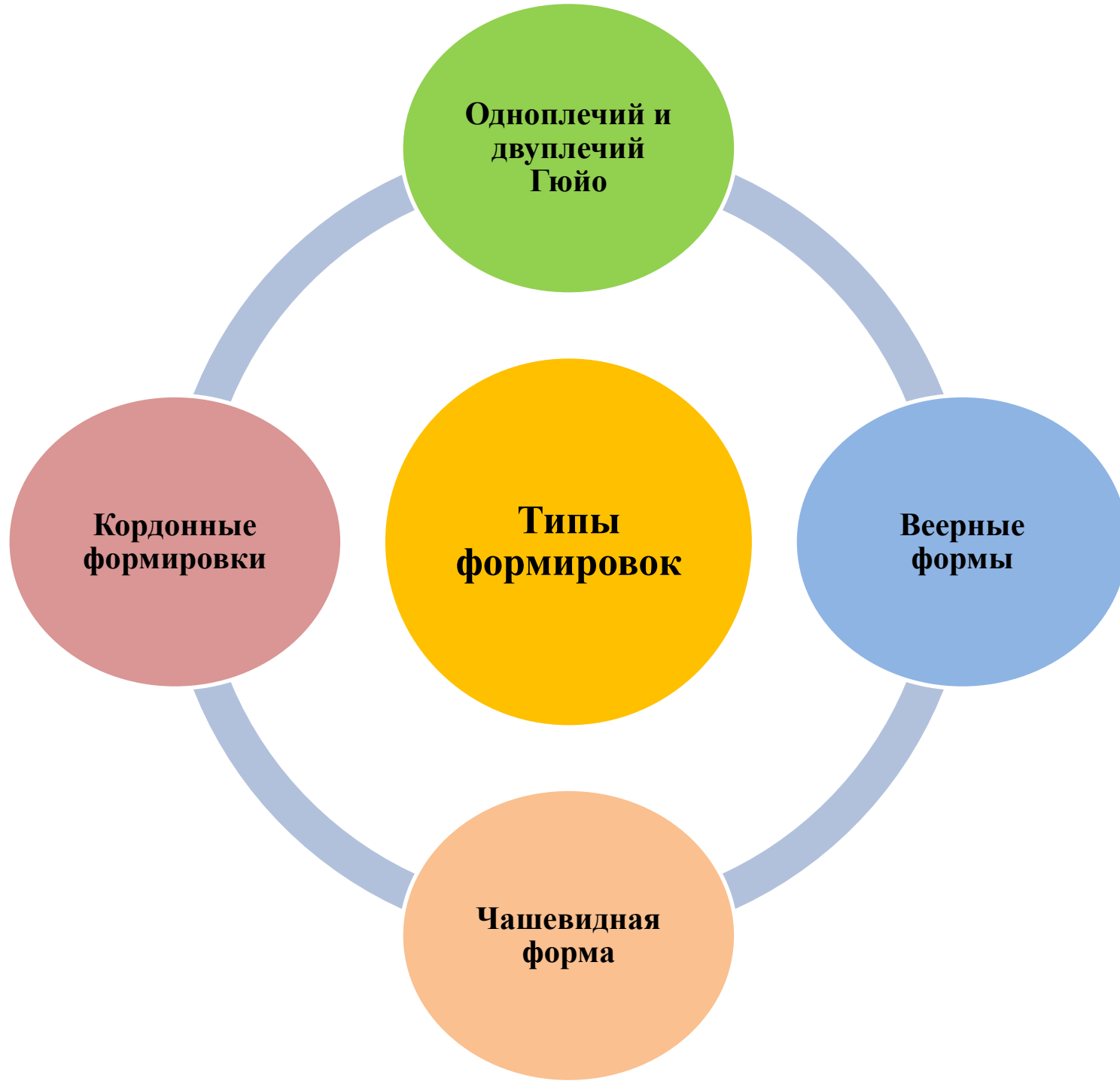

# Одноплечий и двухплечий Гюйо

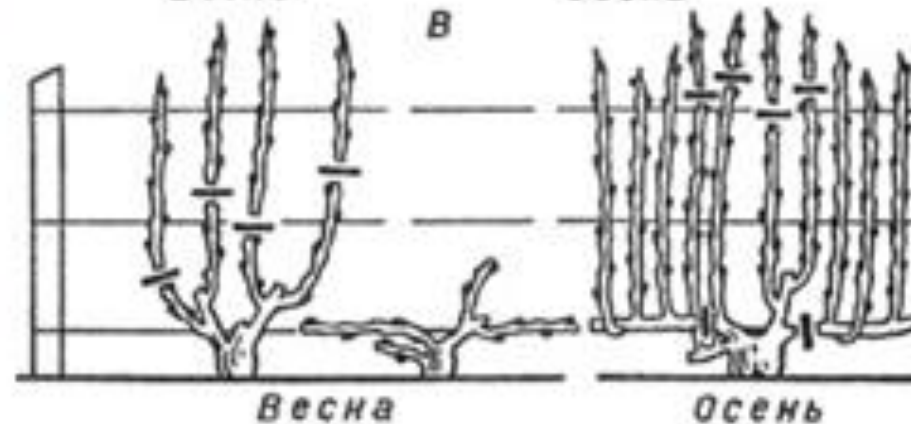
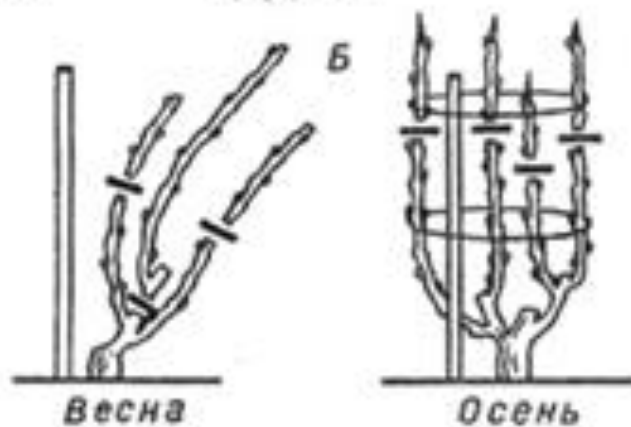
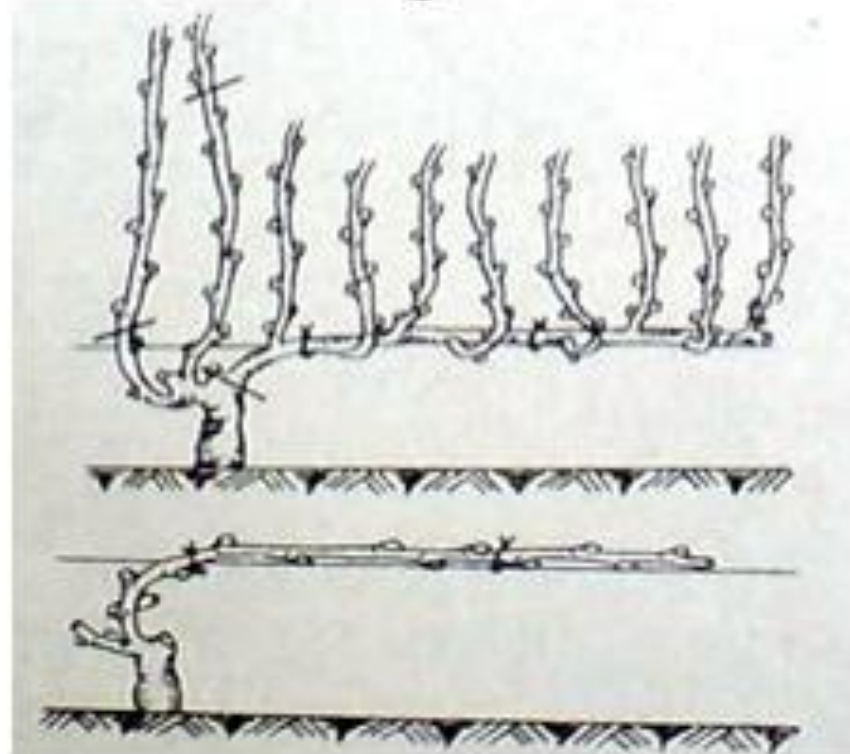

# Верная формировка

*Первый год*

*Второй год*



*Весна*



*Осень*



*Весна*



*Осень*

*Третий год*

*Четвертый год*

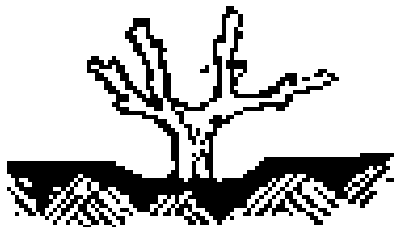

*Весна*

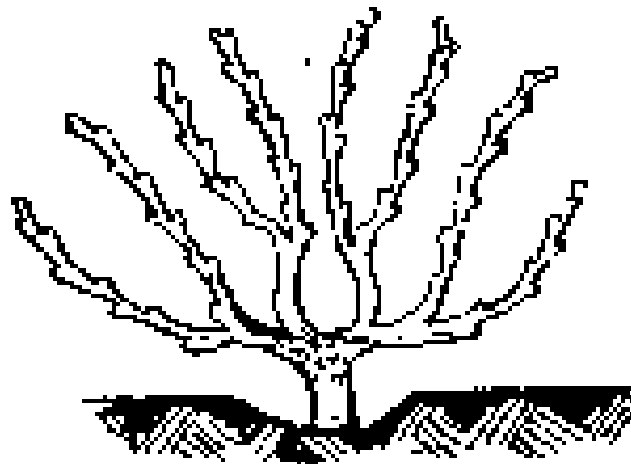

*Осень*

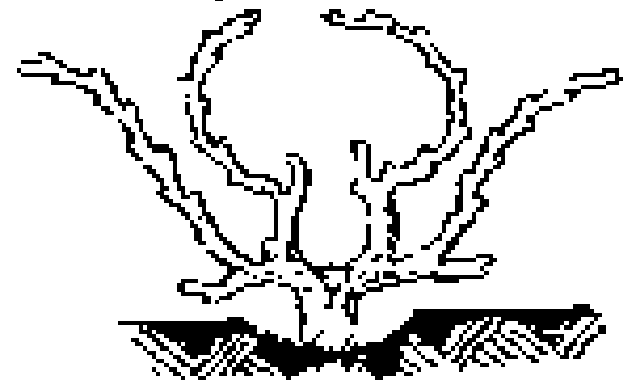

*Весна*

# Чашевидная форма

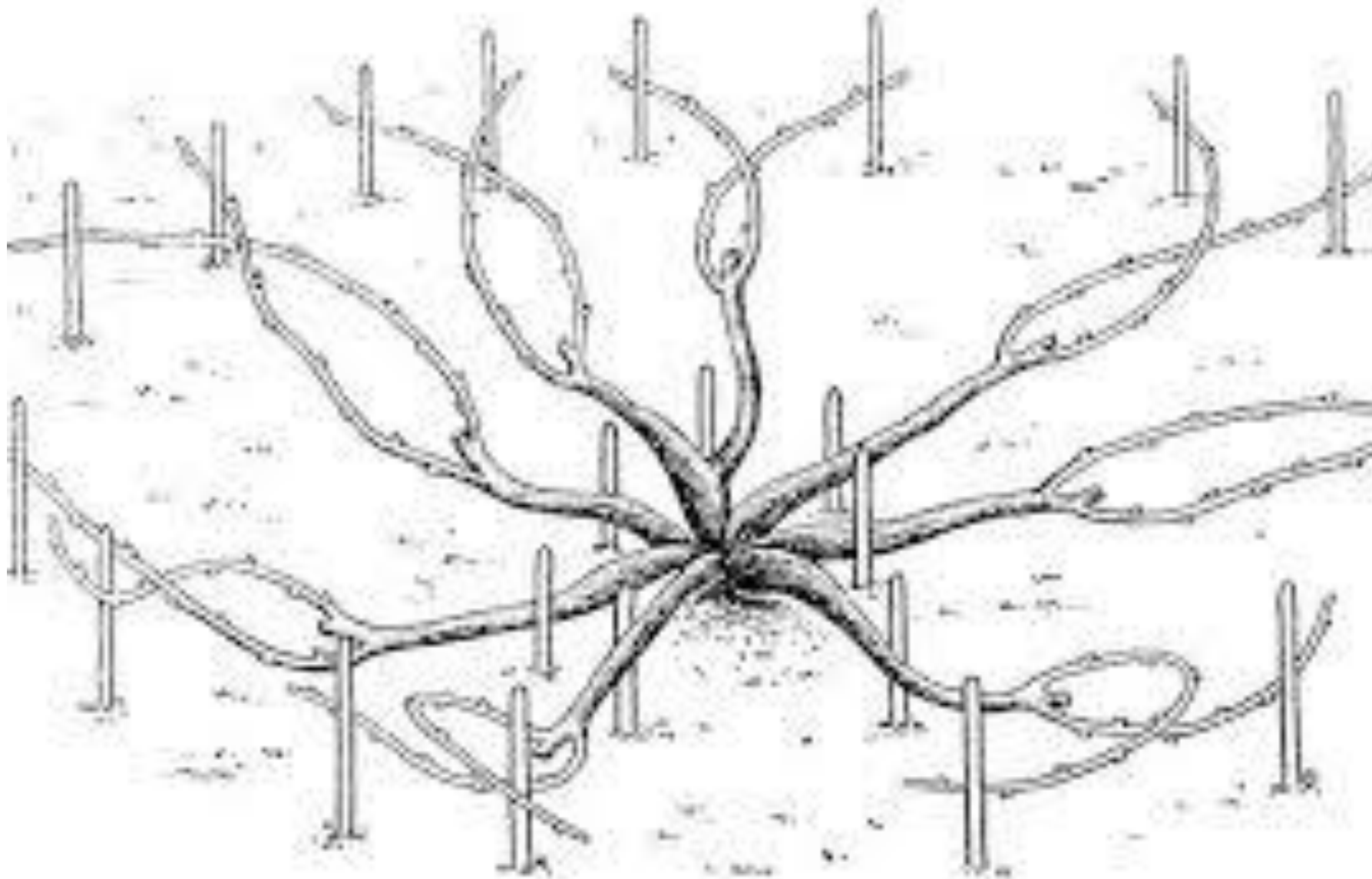

# Кордонные формировки

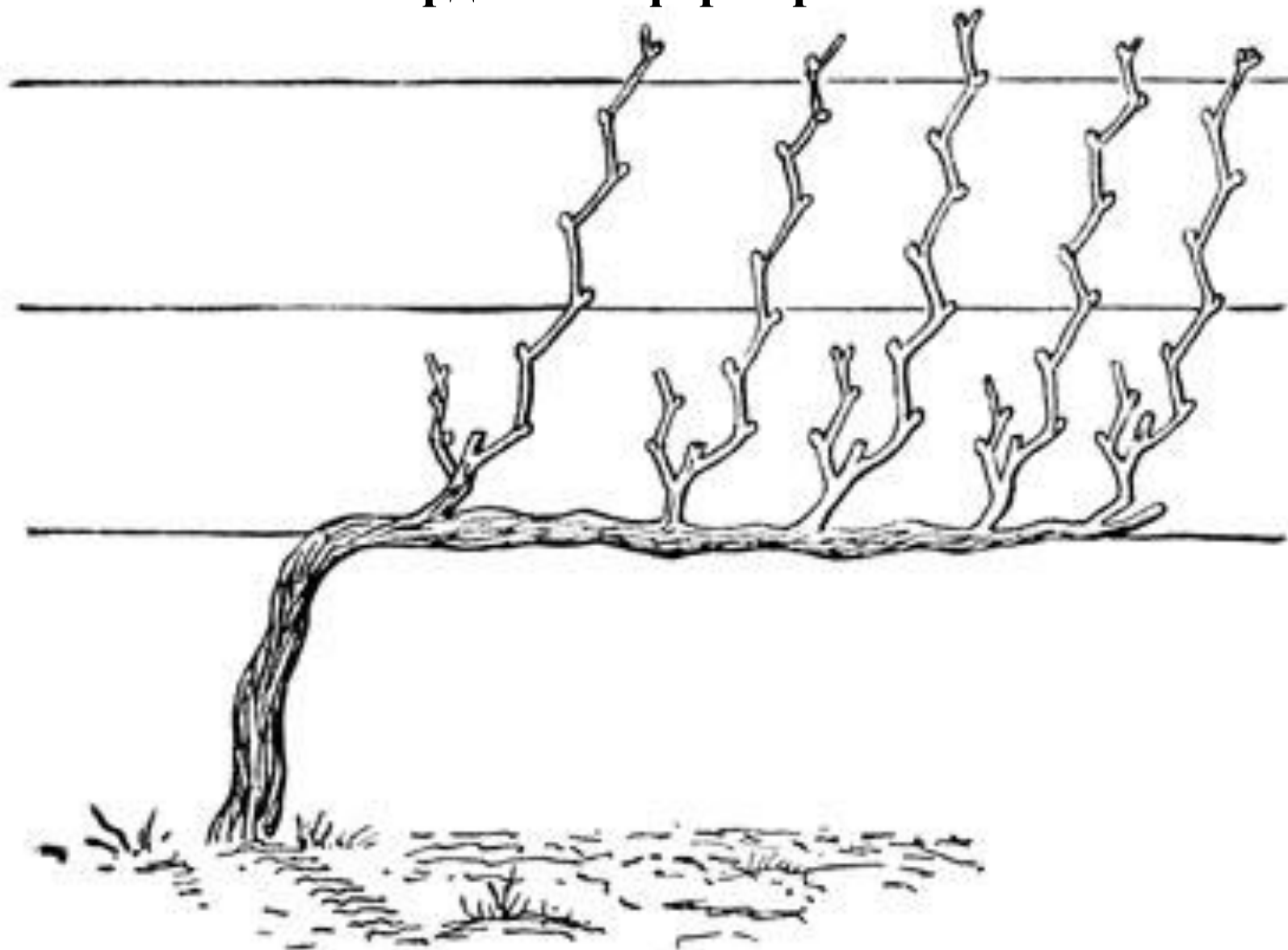

# Головчатая формировка

(применяется на маточниках подвойных лоз)

При обрезке кустов лозы срезают у самого основания, рукавов не оставляют, для лозоношения на голове оставляют 5-6 сучков с 2-3-мя глазками на каждом.

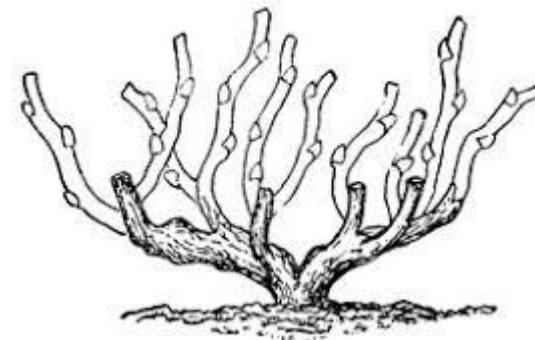
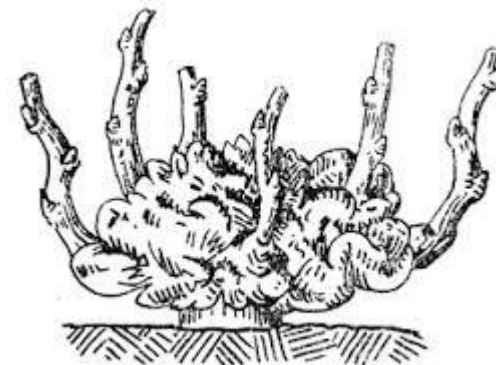

# Высокоштамбовые формировки бывают нескольких типов:

- высокоштамбовый  
двухсторонний кордон;

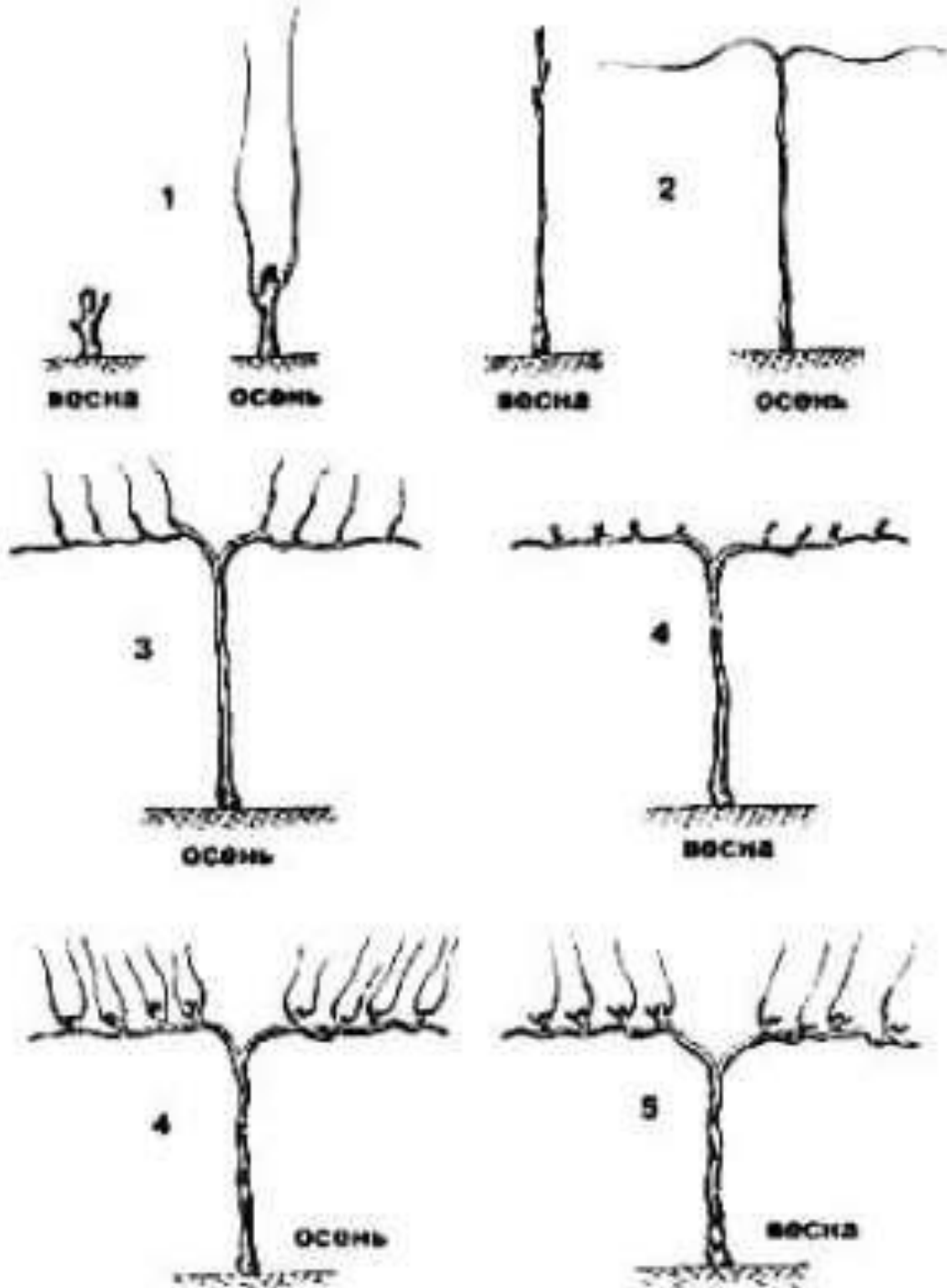

- высокоштамбовый двухсторонний кордон на горизонтальной Т-образной шпалере;

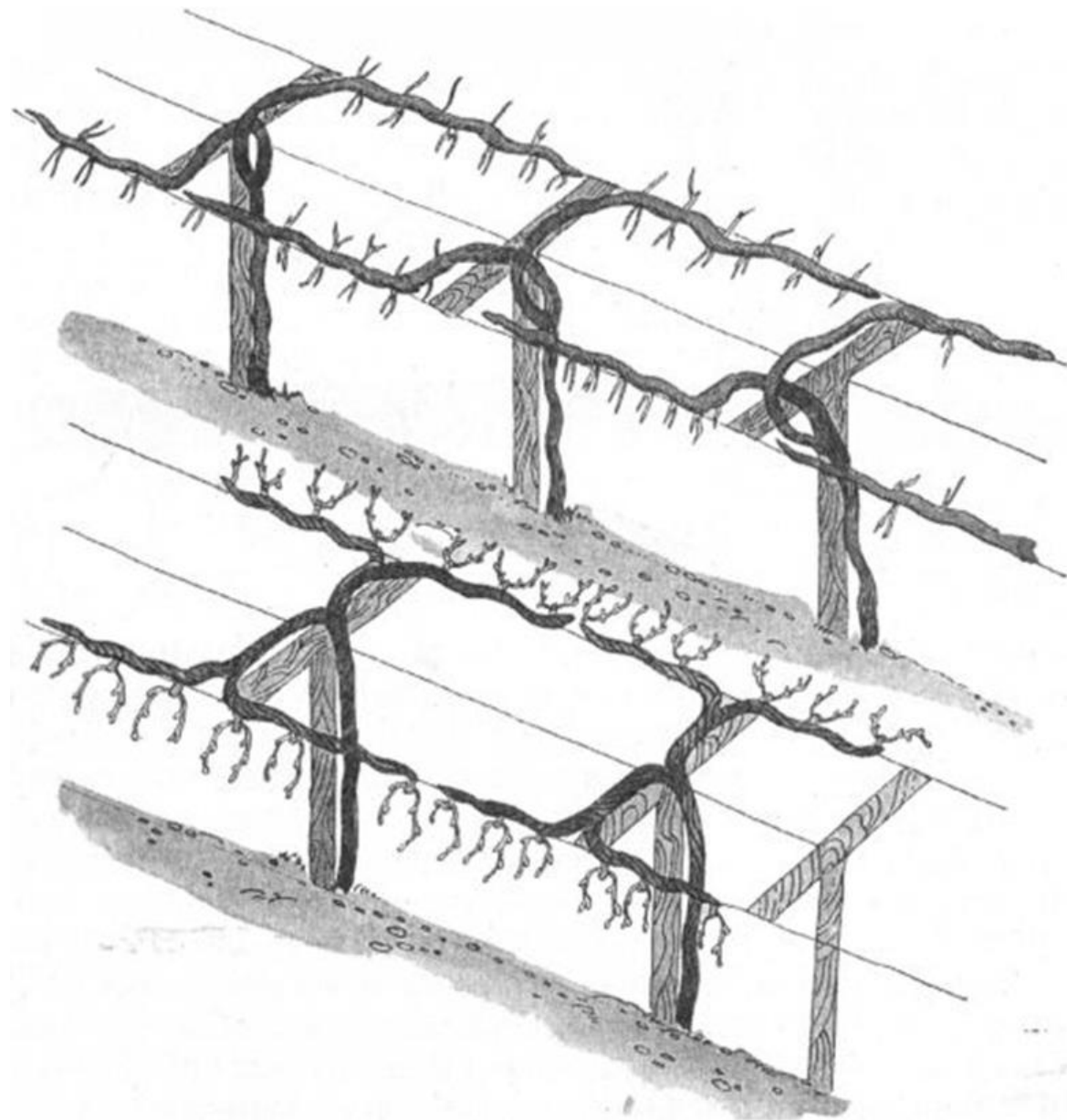

- высокоштамбовая многорукавная веерная формировка



Рис. 6. Веерная формировка на штамбе средней высоты с вертикальным размещением прироста (по годам вегетации весной и осенью): а — в первый год; б — на второй; в — на третий; г — на четвертый; д — на пятый.

## 3.2 Способы формирования виноградного куста

Создание любой формы куста, за исключением головчатой, состоит из выведения:

1. рукавов различной длины и направления;
2. формирования на рукавах плодовых звеньев;
3. у штамбовой формы – выведение штамба.

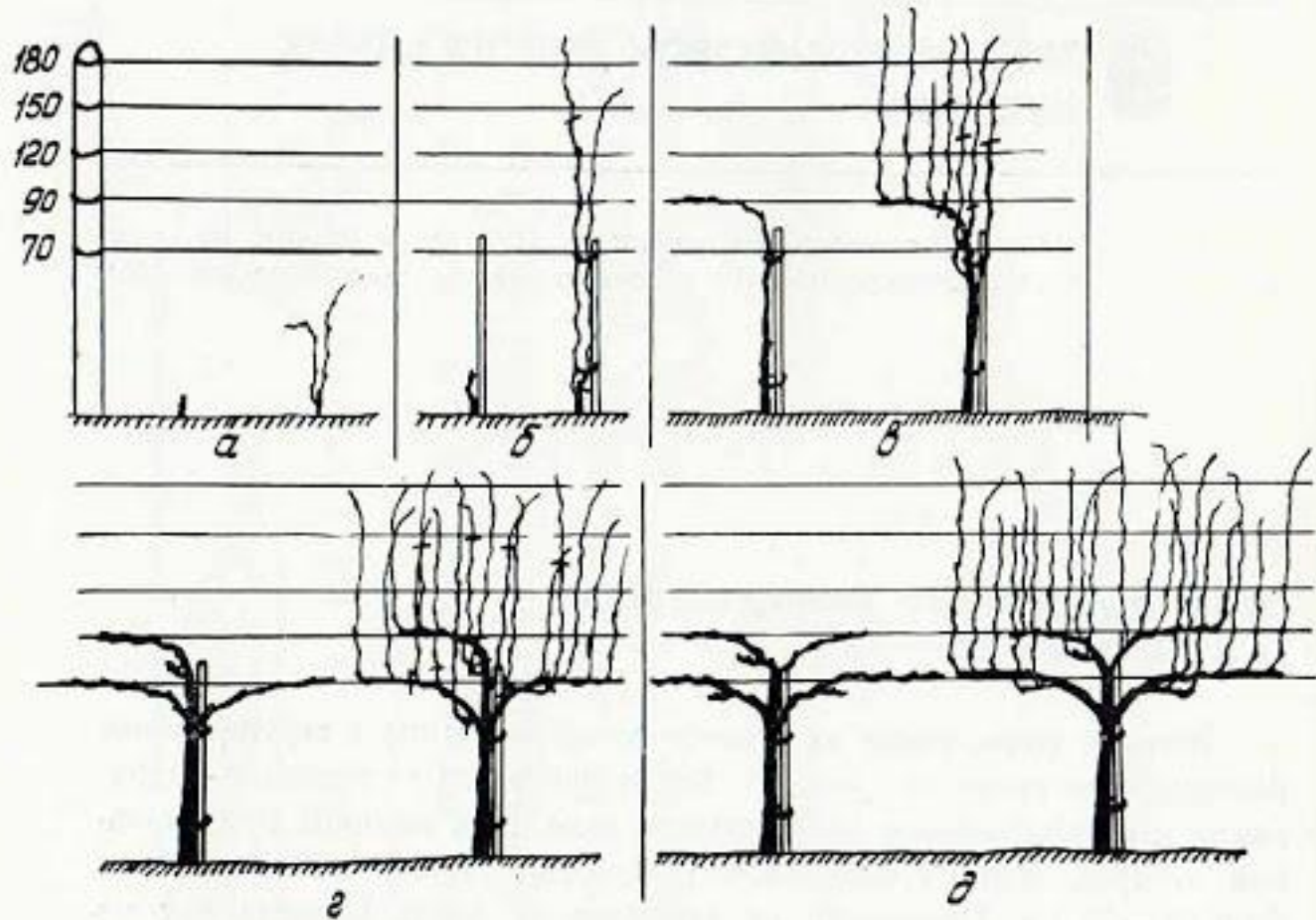
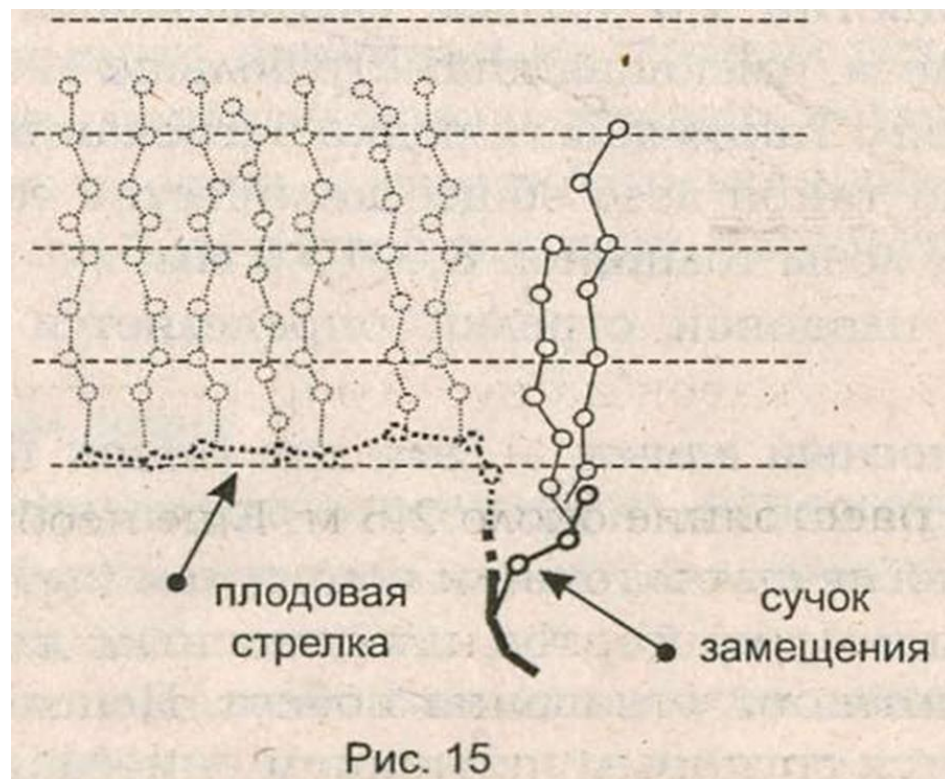
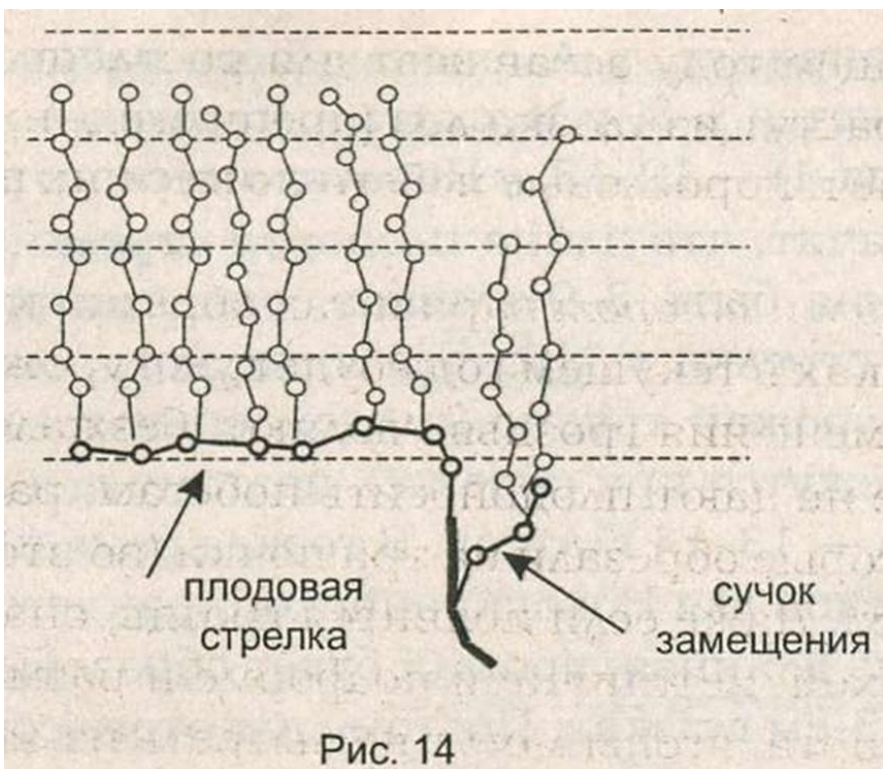

# формирование штамба

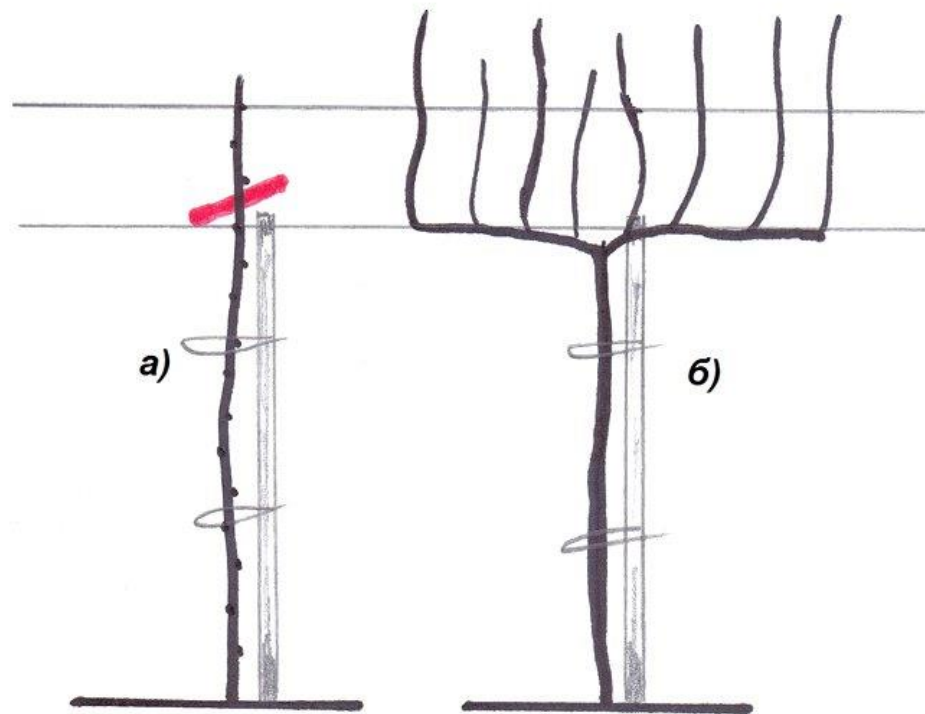

*Рис.4 Второй год формирования*

**Спасибо за внимание**



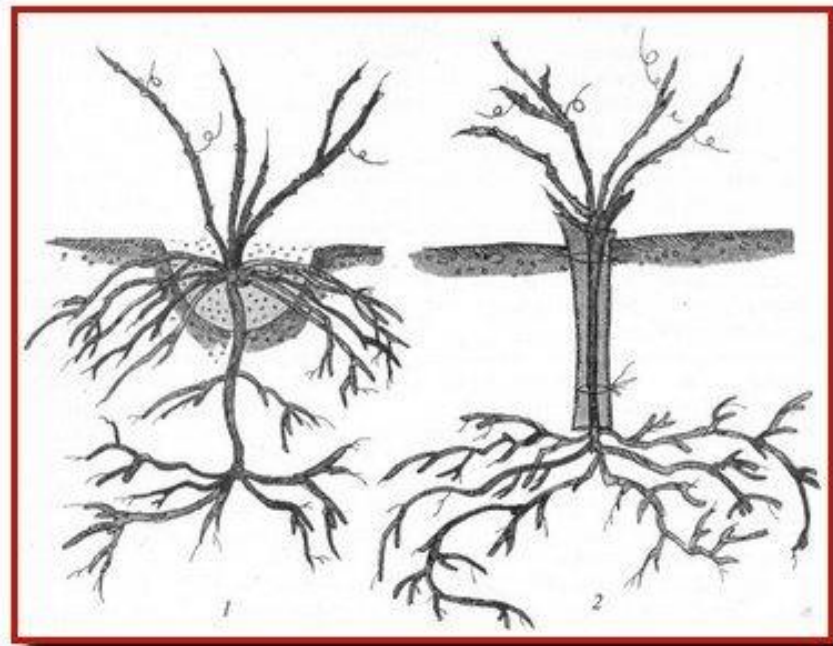

## Катаровка

